

Dispositivi Laerdal Silicone Resuscitator

Guida per l'utente

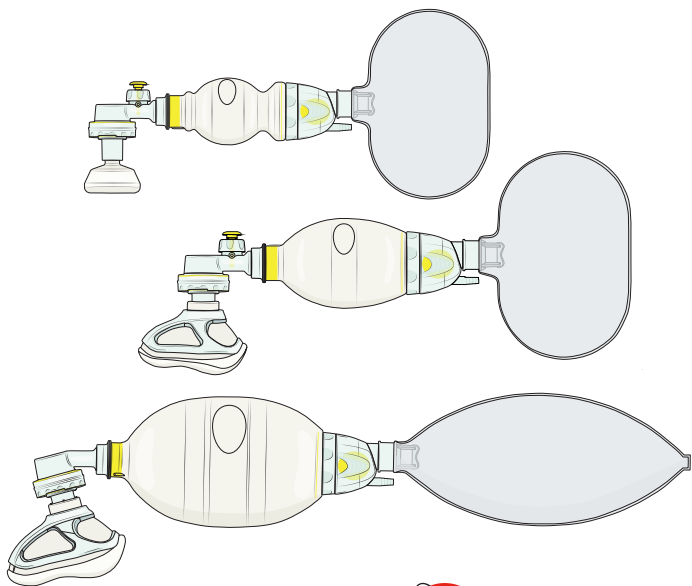

Sommario

Indicazioni cliniche	4
Informazioni importanti	6
Contenuto della confezione	8
Modello Adult - Panoramica	10
Modello Paediatric - Panoramica	16
Modello Preterm - Panoramica	22
Montaggio/Smontaggio della valvola di ingresso	28
Verifica del funzionamento	29
Uso clinico	36
Pulizia e disinfezione	38
Informazioni normative	42
Specifiche	44
Parti di ricambio e accessori	48

Indicazioni cliniche

Descrizione del dispositivo

Il dispositivo Laerdal Silicone Resuscitator (LSR) è un rianimatore manuale autogonfiante destinato a pazienti che richiedono ventilazione assistita totale o intermittente.

Indicazioni per l'uso

Il dispositivo Laerdal Silicone Resuscitator (LSR) è destinato a pazienti che richiedono ventilazione assistita totale o intermittente. La ventilazione può essere erogata con o senza ossigeno supplementare.

Uso previsto

Il dispositivo Laerdal Silicone Resuscitator (LSR) consente una ventilazione a pressione positiva e respirazione spontanea con una maschera facciale o vie aeree artificiali.

Il dispositivo Laerdal Silicone Resuscitator è disponibile in tre misure:

- modello Adult, per pazienti con peso superiore a 25 kg;
- modello Paediatric, per pazienti con peso tra 2,5 e 25 kg;
- modello Preterm, per pazienti con peso inferiore a 2,5 kg.

La Guida per l'utente si riferisce a tutti i tre modelli del dispositivo Laerdal Silicone Resuscitator. Per le maschere, consultare la Guida dell'utente del dispositivo Laerdal Silicone Mask.

Utenti previsti

Il dispositivo LSR è destinato all'uso da parte di professionisti sanitari addestrati all'erogazione di supporto ventilatorio e all'uso di rianimatori manuali.

Vantaggi clinici

Impatto positivo sull'esito clinico, grazie al supporto respiratorio che riduce la probabilità di esiti avversi, come la morbidità e la mortalità causate da ipossia.

Risultato clinico

Il risultato desiderato della ventilazione è l'ossigenazione del paziente, spesso valutata utilizzando i valori di SpO_2 , $EtCO_2$, l'analisi dei gas ematici o altri metodi di analisi.

Effetti collaterali noti

Insufflazione gastrica

Tossicità dell'ossigeno

Controindicazioni

Non sono note controindicazioni per l'uso.



Informazioni importanti

Leggere la Guida per l'utente per acquisire familiarità con il funzionamento del prodotto prima dell'uso. Utilizzare il prodotto solo come descritto in questa Guida per l'utente.



Avvertenze e precauzioni

Un messaggio di avvertenza segnala condizioni, pericoli o pratiche non sicure che potrebbero causare gravi infortuni alla persona o il decesso.

“Cautela” segnala condizioni, pericoli o pratiche non sicure che potrebbero causare lievi infortuni alla persona o danni al manichino.



Note

Informazioni importanti sul prodotto e sul suo uso.



Avvertenze

- *Prestare attenzione quando si utilizza il dispositivo LSR su pazienti con gravi anomalie o quando si applicano altri dispositivi medici che potrebbero entrare in conflitto con la maschera, poiché potrebbero verificarsi delle perdite dalla maschera. Se non è possibile raggiungere la tenuta facciale della maschera, prendere in considerazione l'uso di un dispositivo per vie aeree alternativo.*
- *Prestare attenzione quando si utilizza il dispositivo LSR su pazienti con grave malattia polmonare o polmoni gravemente immaturi. La pressione applicata deve essere regolata e monitorata in base alle condizioni del paziente. Tenere presente che Laerdal non fornisce un manometro per l'uso con il dispositivo LSR, ma è possibile collegare un manometro alla porta del paziente con un adattatore appropriato compatibile con un connettore ISO 5356-1.*
- *Prestare attenzione quando si applica della pressione alla maschera per evitare danni al viso, specialmente nel caso di pazienti pediatrici, neonati, prematuri, pazienti con osteoporosi grave e pazienti geriatrici.*

Informazioni importanti



- *Prestare attenzione quando si utilizza il dispositivo LSR su pazienti con vie aeree gravemente congestionate. Considerare la possibilità di rimuovere la congestione dalle vie aeree orofaringee. L'uso del dispositivo LSR su pazienti con vie aeree gravemente congestionate può causare una riduzione dell'ossigenazione prevista.*



Precauzioni

- *Il dispositivo LSR deve essere utilizzato esclusivamente da persone con formazione adeguata sull'uso dei rianimatori.*
- *Non utilizzare i rianimatori con ossigeno supplementare in luoghi in cui è consentito fumare o in prossimità di fuoco, fiamme, oli o grassi.*
- *I rianimatori non devono essere utilizzati in ambienti tossici o pericolosi.*
- *L'uso del dispositivo Laerdal Silicone Resuscitator con prodotti (come filtri ed erogatori a domanda) di terze parti potrebbe compromettere le prestazioni. Rivolgersi al produttore dei prodotti di terze parti per assicurarsi che siano compatibili con il dispositivo LSR e richiedere informazioni sulle possibili alterazioni delle prestazioni.*
- *Si consiglia di utilizzare un miscelatore di ossigeno se sono necessarie delle concentrazioni di ossigeno più precise, ad esempio per i pazienti pretermine.*
- *Si consiglia di utilizzare una valvola PEEP (non fornita da Laerdal) nel caso in cui per un paziente sia indicata la PEEP. Tenere presente che è necessario utilizzare il deviatore di espirazione per collegare una valvola PEEP.*
- *Il dispositivo LSR e le maschere non sono destinati all'uso per la somministrazione di farmaci, come i gas anestetici.*



Nota

In caso di malfunzionamento grave, incidente indesiderato o deterioramento della funzionalità o delle prestazioni del dispositivo, contattare immediatamente Laerdal. Deve inoltre essere notificata l'autorità competente del luogo in cui si è verificato l'incidente e/o è stato utilizzato il dispositivo.

Contenuto della confezione

 Attenzione

L'uso di parti diverse dagli originali Laerdal potrebbe compromettere la sicurezza e/o le prestazioni.

Modello adulto
(N. cat. 87xxxx)



Valvola per paziente

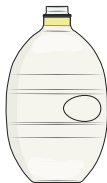

Pallone ventilatore
modello Adult (1.600 ml)



Sacca di riserva
dell'ossigeno
riutilizzabile (2.600 ml)



Maschera in silicone
(Modello Adult 4-5+)
con copertura
mascherina
multifunzione*



Valvola di
accesso al
serbatoio

* Alcune configurazioni non includono le maschere.

Contenuto della confezione

Modello Paediatric
(N. cat. 86xxxx)



Valvola per paziente con valvola per riduzione di pressione



Pallone ventilatore modello Paediatric (500 ml)

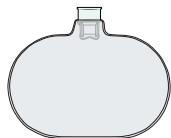

Ossigeno riutilizzabile
Sacca serbatoio (600 ml)



Maschera in silicone (bambino 3-4) con copertura mascherina multifunzione*



Entrata
Valvola serbatoio

Modello Preterm
(N. cat. 85xxxx)



Valvola del paziente con valvola per riduzione di pressione



Pallone ventilatore modello Preterm (240 ml)

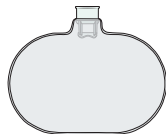

Ossigeno riutilizzabile
Sacca serbatoio (600 ml)



Maschera in silicone * (Misura 00, 0/1, 2)



Valvola di accesso al serbatoio

Modello Adult - Panoramica

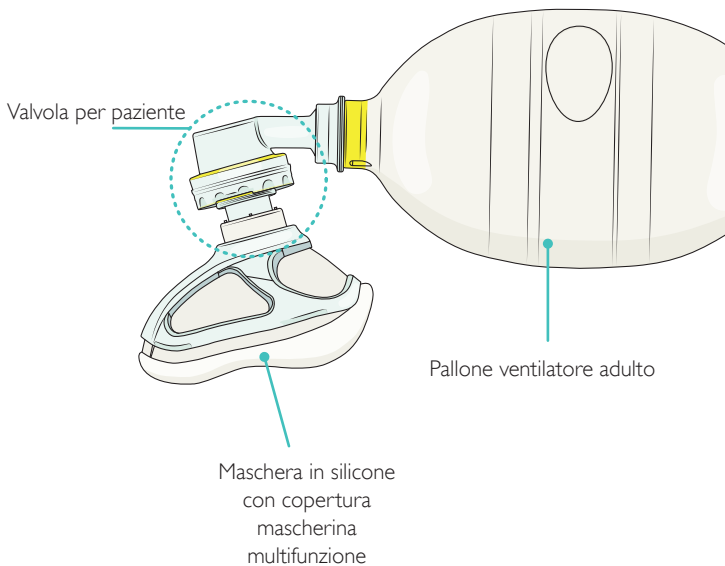

Modello Adult - Panoramica

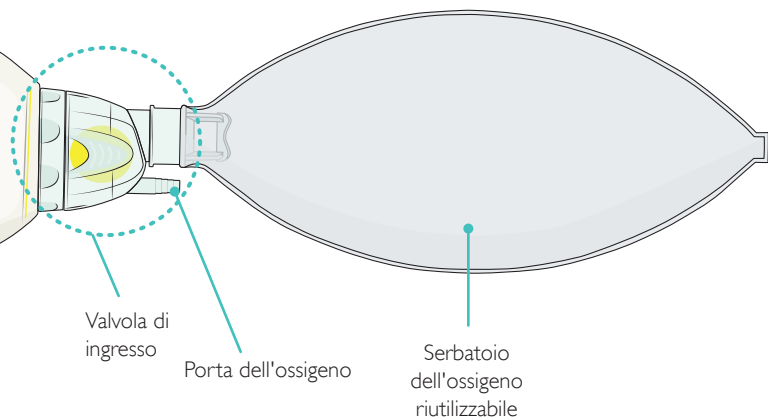

Modello Adult - Panoramica

Montaggio e smontaggio

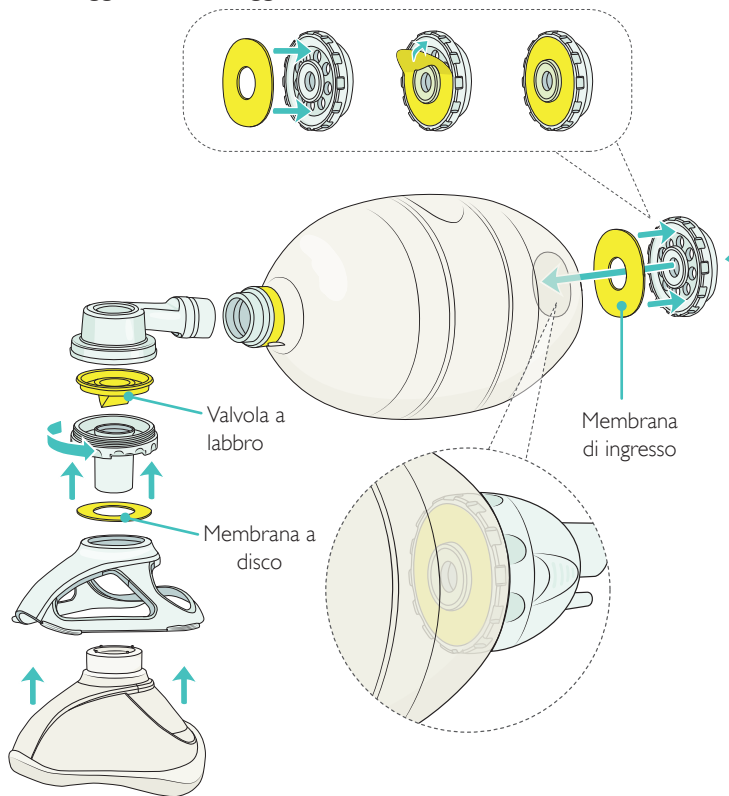

Modello Adult - Panoramica

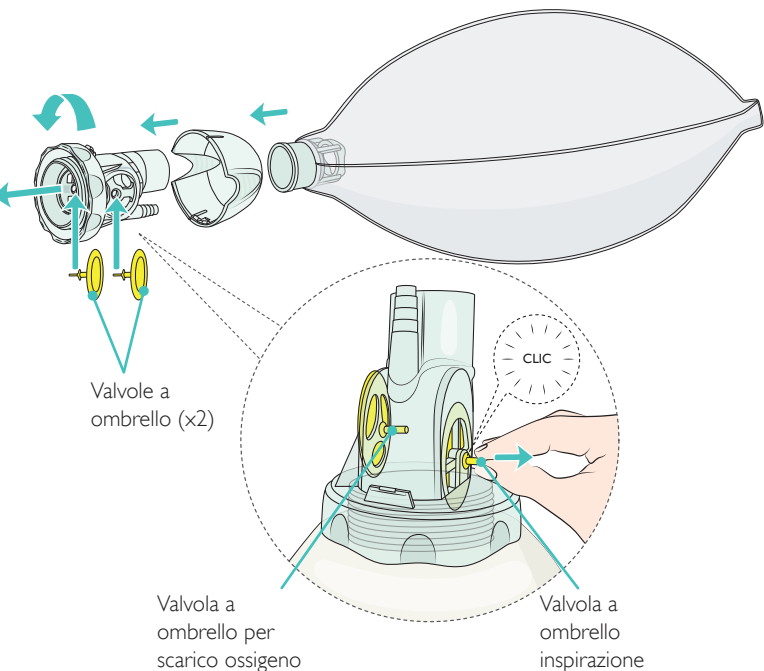

⚠ Avvertenza

Un montaggio non corretto può compromettere le prestazioni. Assicurarsi di utilizzare una valvola a labbro. Il montaggio errato con due valvole a labbro può impedire una corretta espirazione del paziente.

Modello Adult - Panoramica

Accessori

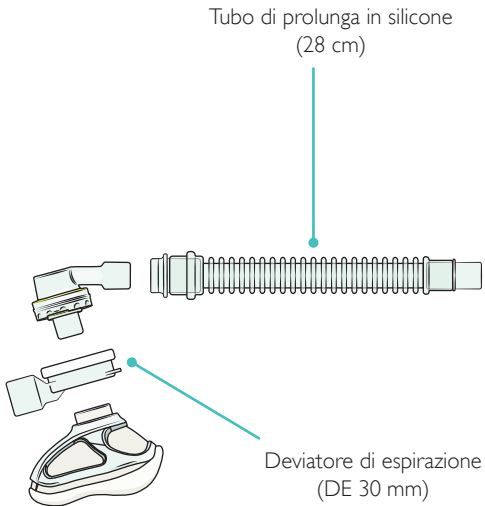

Modello Adult - Panoramica

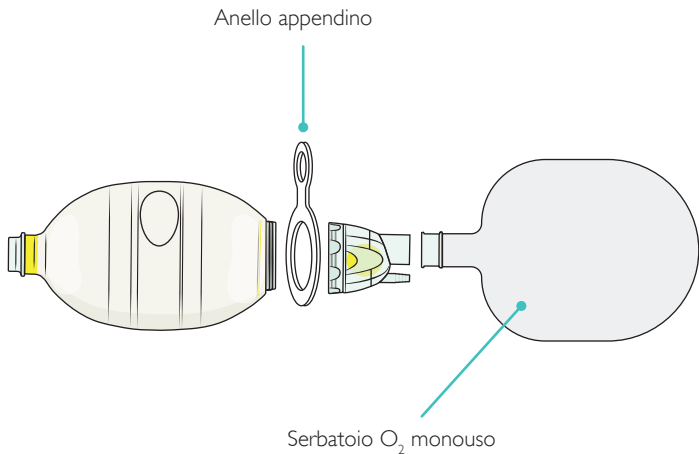

Modello Paediatric - Panoramica

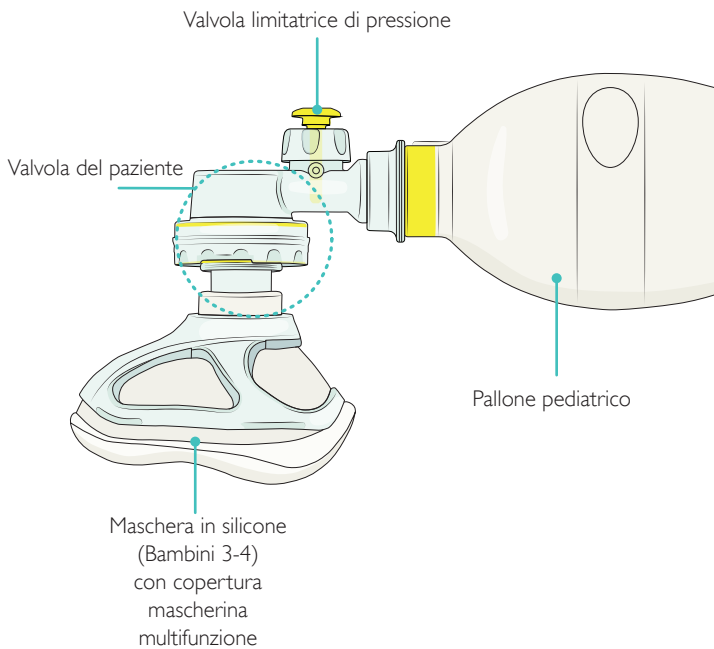

Modello Paediatric - Panoramica

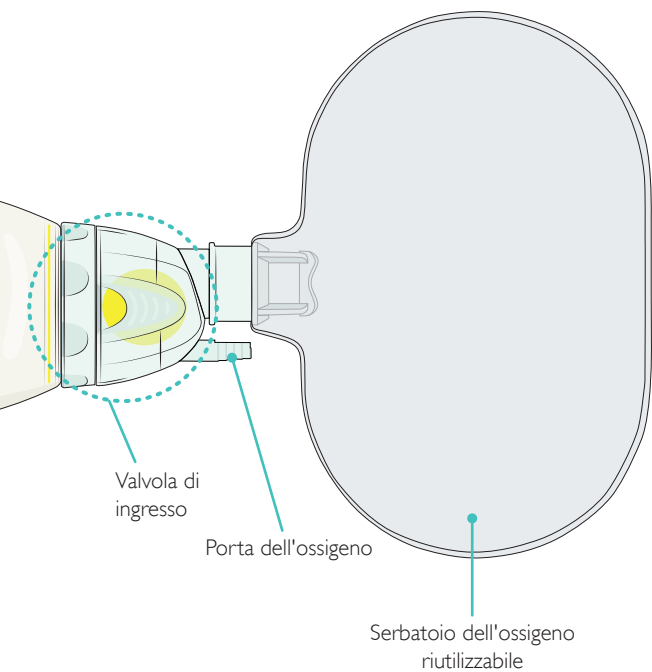

Modello Paediatric - Panoramica

Montaggio e smontaggio

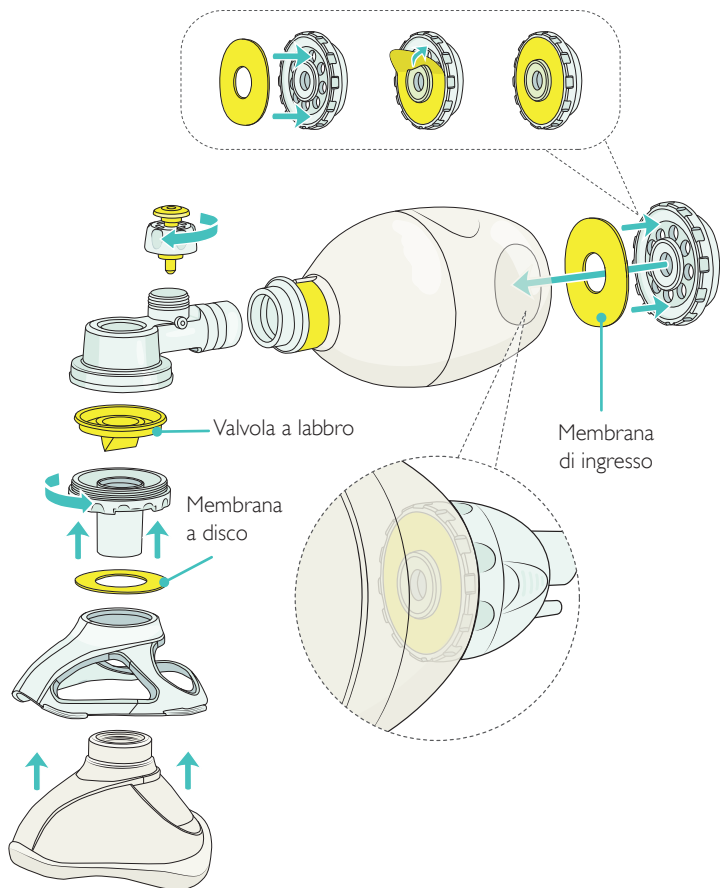

Modello Paediatric - Panoramica

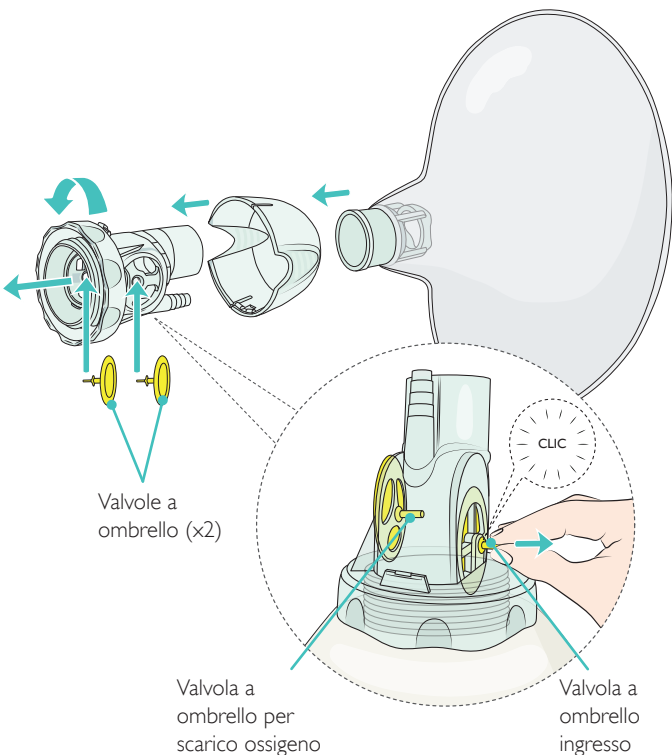

 **Avvertenza**

Un montaggio non corretto può compromettere le prestazioni. Assicurarsi di utilizzare una valvola a labbro. Il montaggio errato con due valvole a labbro può impedire una corretta espirazione del paziente.

Modello Paediatric - Panoramica

Accessori

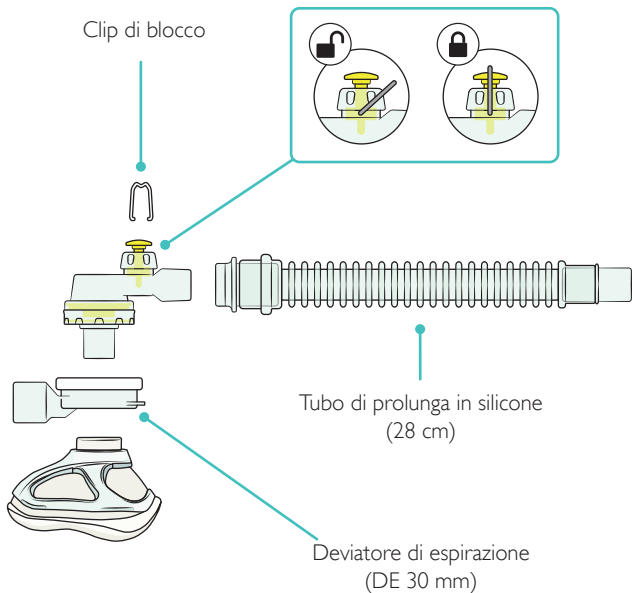

Modello Paediatric - Panoramica

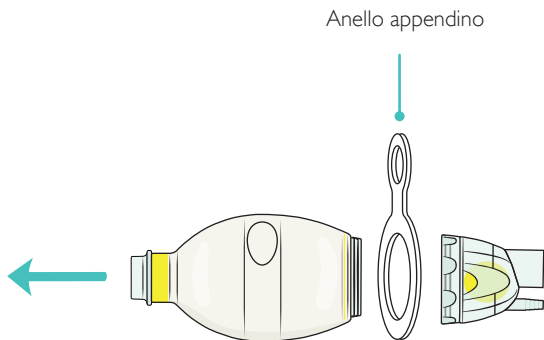

Modello Preterm - Panoramica

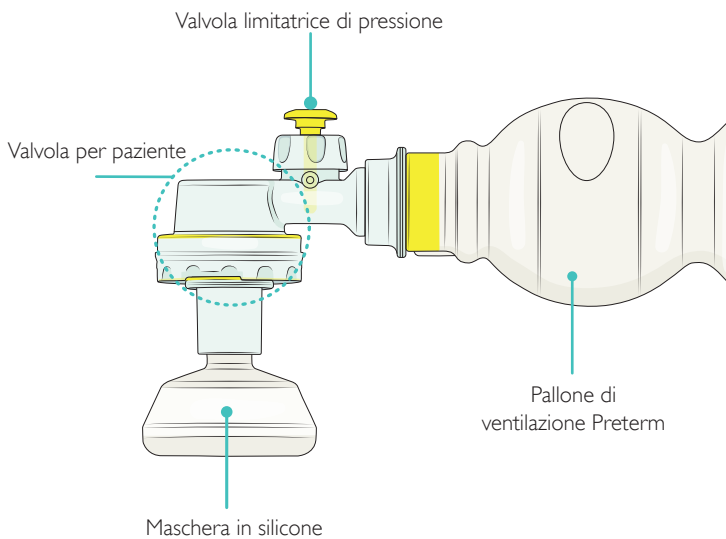

Modello Preterm - Panoramica

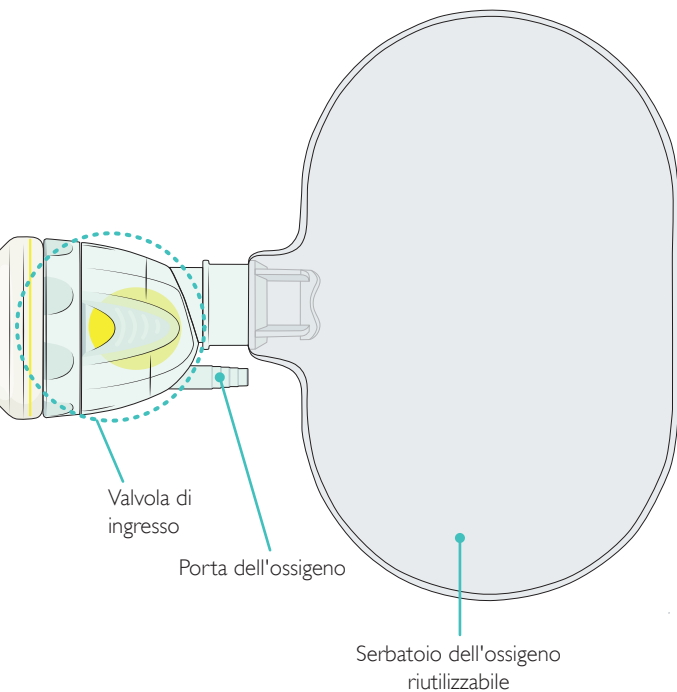

Modello Preterm - Panoramica

Montaggio e smontaggio

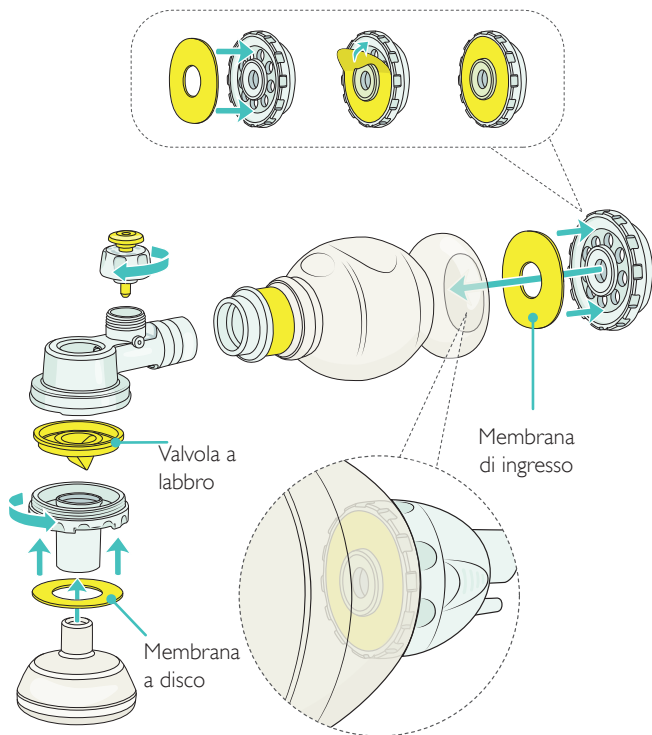

Modello Preterm - Panoramica

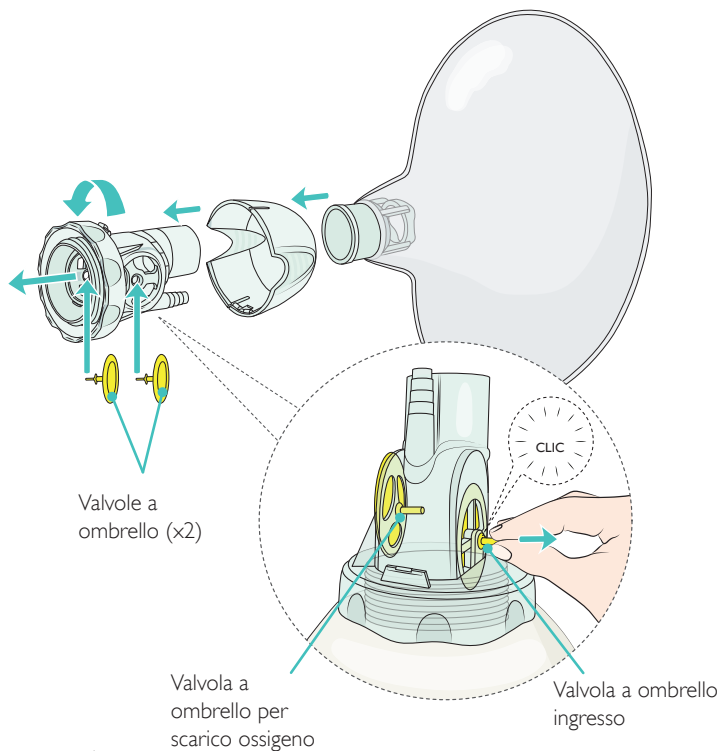

 **Avvertenza**

Un montaggio non corretto può compromettere le prestazioni. Assicurarsi di utilizzare una valvola a labbro. Il montaggio errato con due valvole a labbro può impedire una corretta espirazione del paziente.

Modello Preterm - Panoramica

Accessori

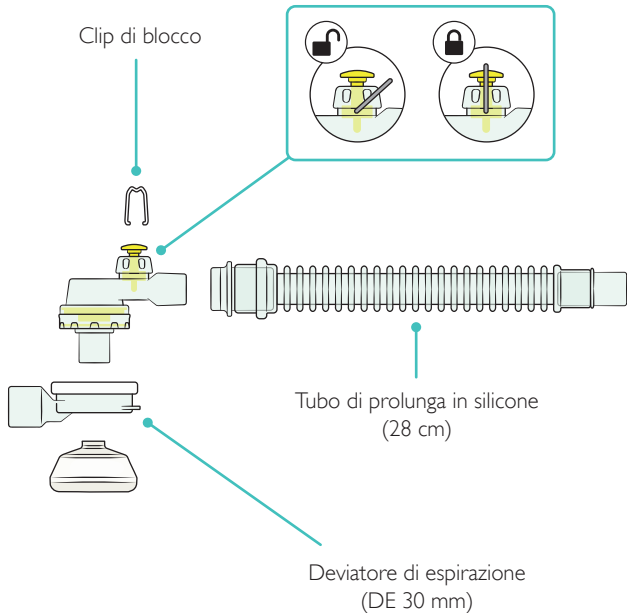

Modello Preterm - Panoramica

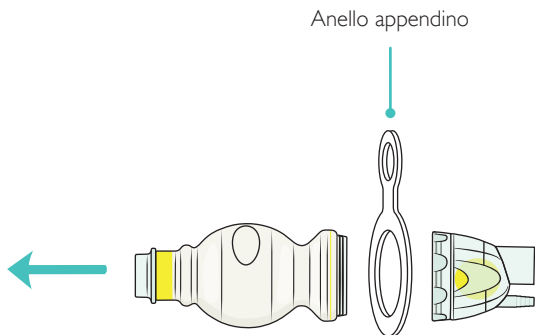

Montaggio/Smontaggio della valvola di ingresso

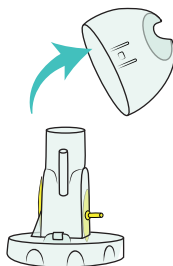
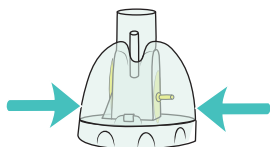
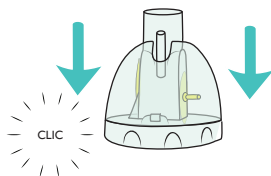
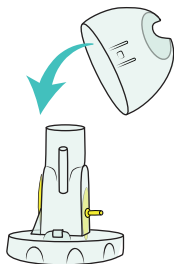

! I tappi delle valvole di ingresso prodotti prima del 2015 non sono compatibili con i dispositivi LSR prodotti dopo il 2015.



Tappo prima del 2015



Tappo dopo il 2015

Verifica del funzionamento

Ispezionare e verificare il meccanismo della valvola per garantire il corretto funzionamento del dispositivo Laerdal Silicone Resuscitator prima di utilizzarlo su un paziente.

Per garantire un corretto funzionamento, verificare il meccanismo della valvola dopo la pulizia, la disinfezione e il montaggio.



Attenzione

Se un dispositivo Laerdal Silicone Resuscitator non supera i test funzionali, deve essere rimosso dal servizio e non deve essere utilizzato. Ispezionare tutti i componenti per verificare che non siano danneggiati. Sostituire eventuali componenti danneggiati, se necessario, e ripetere il test.

Verifica del funzionamento

Test della valvola di ingresso

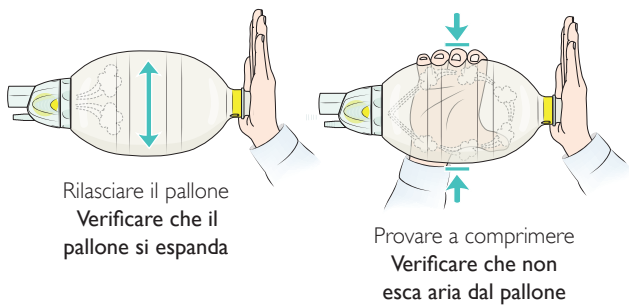
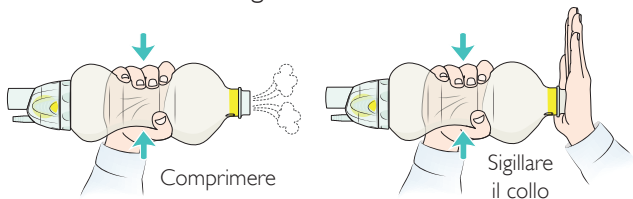

Verifica del funzionamento

Test della valvola per paziente

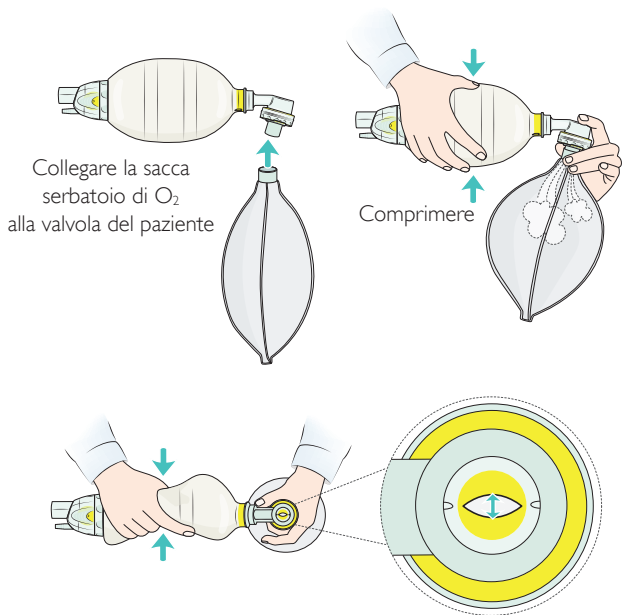

Avvertenza

Verificare che nella valvola del paziente sia installata una singola valvola a labbro.

Verifica del funzionamento

Test della membrana del disco della valvola del paziente

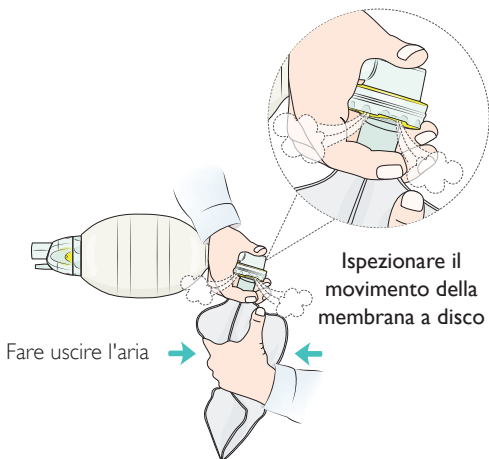
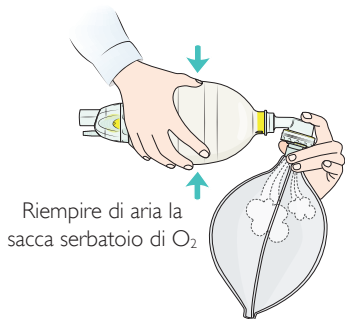

Verifica del funzionamento

Test della valvola a ombrello per scarico ossigeno

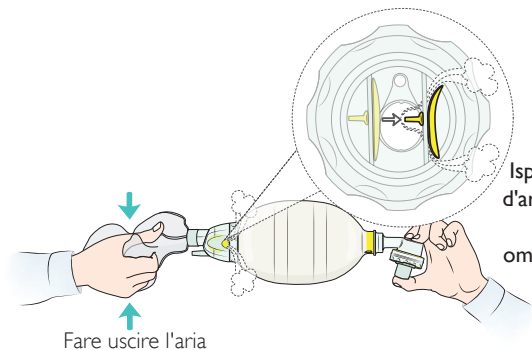
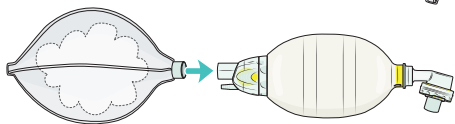

Verifica del funzionamento

Test della valvola a ombrello ingresso

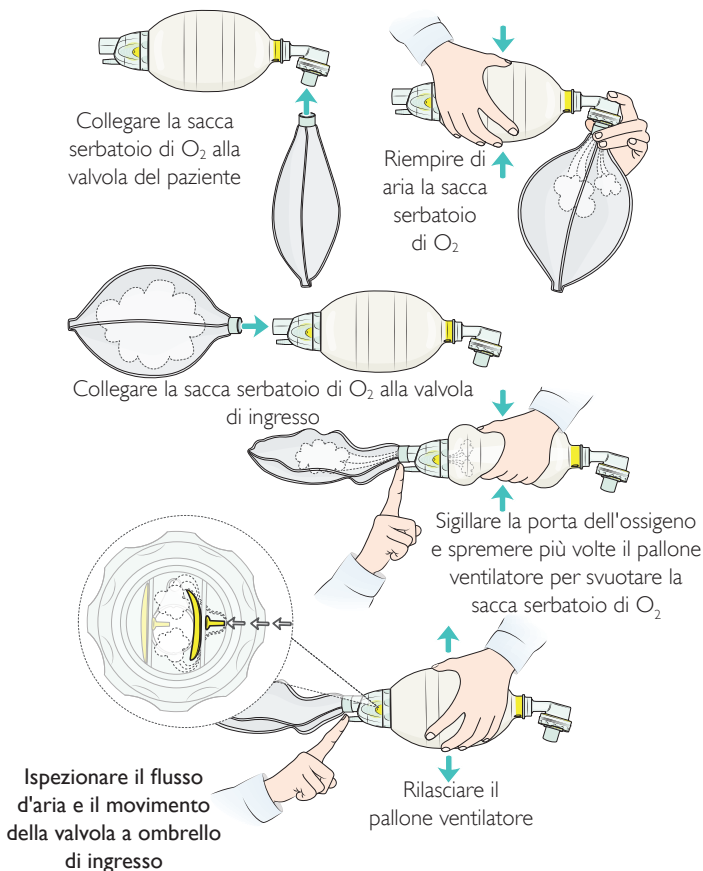

Verifica del funzionamento

Test della valvola limitatrice di pressione Per modelli Preterm e Paediatric.

 **Attenzione**

Verificare il corretto funzionamento della valvola limitatrice di pressione prima dell'uso.

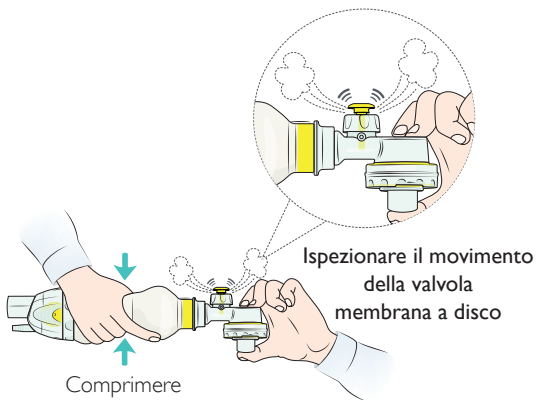
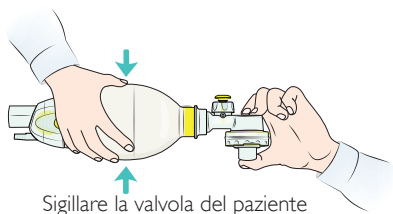

Uso clinico

Utilizzo del dispositivo Laerdal Silicone Resuscitator con la maschera facciale:

1. Collegare una maschera facciale adatta.
2. Collegare alla fonte di O₂ esterna, se applicabile.
3. Posizionare la maschera sul volto e verificare la tenuta.
4. Spremere il pallone ventilatore in conformità al protocollo clinico.
5. Osservare il sollevamento del torace del paziente durante la ventilazione.
6. Consentire l'esalazione del paziente.
7. Interrompere la ventilazione come richiesto dal protocollo clinico.

Utilizzo del dispositivo Laerdal Silicone Resuscitator con vie aeree avanzate:

1. Collegare alla fonte di O₂ esterna, se applicabile.
2. Collegare alle vie aeree avanzate dei pazienti intubati.
3. Spremere il pallone ventilatore in conformità al protocollo clinico.
4. Osservare il sollevamento del torace del paziente durante la ventilazione.
5. Consentire l'esalazione del paziente.
6. Interrompere la ventilazione come richiesto dal protocollo clinico.



Avvertenza

L'utilizzo non corretto del rianimatore può essere pericoloso.



Note

- *Con il dispositivo LSR non è fornito alcun tubo per ossigeno. Il connettore per ossigeno si adatta ai tubi per ossigeno conformi alla norma ISO 13544-2. Prima dell'uso verificare l'accoppiamento. La fonte di ossigeno deve poter essere regolata per fornire un flusso adeguato al dispositivo LSR. Per ulteriori informazioni, vedere le tabelle nelle pagine 46-47 relative alla concentrazione di ossigeno ottenibile a flussi variabili.*
- *Contaminazione: se la valvola del paziente viene contaminata da vomito durante la ventilazione, staccare il rianimatore dal paziente e pulire la valvola del paziente nel seguente modo:*
 - *picchiettare la valvola del paziente con la porta del paziente rivolta verso la mano guantata, in modo da liberare le particelle contaminanti; quindi, stringere il pallone in silicone per fare passare forti getti d'aria attraverso la valvola del paziente, in modo da espellere le particelle contaminanti.*
 - *Se le particelle contaminanti non vengono del tutto eliminate, smontare la valvola del paziente e risciacquarla.*

Pulizia e disinfezione

Precauzioni

- *Il dispositivo rianimatore non è fornito sterile. Il rianimatore e la maschera devono essere puliti e disinfettati prima dell'uso iniziale.*
- *Si raccomanda di utilizzare il più alto livello possibile di disinfezione/sterilizzazione per i pazienti che possono presentare delle difese immunitarie compromesse, come ad esempio un neonato pretermine o in caso di focolai di agenti patogeni altamente trasmissibili.*
- *Se il dispositivo LSR viene stoccato come dispositivo di riserva in un'area con livelli potenzialmente elevati di agenti patogeni in aria, si deve considerare di conservare il dispositivo LSR in un contenitore ermetico per evitare contaminazioni.*

Per ridurre il rischio di contaminazione incrociata, attenersi alle seguenti istruzioni dopo ogni uso.

Ispezione

Ispezionare attentamente tutte le parti per segni di usura o danni. Eventuali componenti usurati o danneggiati devono essere gettati e sostituiti con componenti nuovi.

Smontaggio

Smontare il dispositivo LSR nelle singole parti, come illustrato nella sezione Montaggio e smontaggio prima di procedere alla pulizia e alla disinfezione.

- Separare il deviatore di espirazione (se presente) in tre parti
- Separare la valvola del paziente in quattro parti principali.
- Separare la valvola di accesso al serbatoio.
- Non smontare i connettori dal pallone ventilatore o dalla sacca serbatoio dell'O₂. Non smontare i connettori dal tubo di prolunga, se utilizzato.

- Svitare la valvola limitatrice di pressione (modelli Preterm e Paediatric), ma non smontarla ulteriormente.

Lavaggio e risciacquo

Il dispositivo LSR e le maschere devono essere puliti prima di una sterilizzazione o disinfezione approfondita.

È possibile pulire il dispositivo LSR e le maschere manualmente o in un apparecchio per il lavaggio/la disinfezione automatica.

Pulizia manuale

Risciacquare le parti sotto acqua fredda corrente.

Immergere le parti in acqua a una temperatura di 30 - 40 °C.
Lasciare tutte le superfici immerse per almeno 2 minuti.

Immergere le parti in acqua insieme a detergente per i piatti a una temperatura di 60 - 70 °C.

Pulire a fondo tutte le superfici con una spazzola, se necessario.

Sciacquare tutti i componenti in acqua senza detersivi a una temperatura di 30 - 40 °C).

Asciugare completamente i componenti. Ispezionare tutti i componenti per verificare che siano puliti e asciutti. Gettare eventuali parti usurate o danneggiate.

Pulizia automatica *(valida per tutte le parti eccetto le sacche serbatoio di O₂)*

Sistema di lavaggio/disinfezione

Mettere le parti nel cestello in metallo.

Ciclo 1: 90 - 95 °C per più di 12 secondi.

Tempo totale: circa 52 min.

Ciclo 2: utilizzare un detergente alcalino non a enzimatico con almeno il 2 - 5% di NaOH.



Attenzione

Non utilizzare agenti di risciacquo e asciugatura.

Pulizia e disinfezione

Per garantire una sterilizzazione/disinfezione approfondita del dispositivo LSR e delle maschere, utilizzare uno dei seguenti metodi.

Sterilizzazione/Disinfezione approfondita			
Metodo	Parametri		Al termine del trattamento
	Temperatura/ Concentrazione	Tempo di esposizione	
Sterilizzazione (<i>applicabile a tutte le parti, ad eccezione delle sacche serbatoio di O₂ che non resistono alle alte temperature</i>)			
Autoclave a vapore (prevuoto di impulso)	Processare in autoclave a 134 - 137 °C (273 - 279 °F)	3 min (+30 s)	Consentire alle parti di raffreddarsi e asciugare.
Disinfezione approfondita (<i>per tutte le parti</i>)			
OPA (ortoftalaldeide) di Cidex	Soluzione allo 0,55%	60 min	Rimuovere eventuali tracce di disinfettante risciacquando in acqua di rubinetto tiepida, 30 - 40 °C, per almeno 2 min. Asciugare completamente i componenti.
Ipoclorito di sodio	Soluzione allo 0,5%	20 min	

Rimontaggio

Rimontare il dispositivo LSR come illustrato nella sezione Montaggio e smontaggio.

 Nota

Eseguire il test funzionale dopo il montaggio e prima dell'uso su paziente.



Avvertenza

Serbatoio dell'ossigeno monouso (870702)

Progettato per uso su un singolo paziente. Non riutilizzare. Il riutilizzo comporta il rischio di contaminazione incrociata. Laerdal non si assume alcuna responsabilità per eventuali conseguenze derivanti dal riutilizzo.



Precauzioni

- Occorre inoltre pulire e disinfettare i componenti del rianimatore prima dell'uso sul paziente successivo.*
- L'adozione di procedure di pulizia e disinfezione non descritte in questa sezione potrebbe generare effetti indesiderati sui materiali o sulle prestazioni del dispositivo LSR. Tali procedure potrebbero inoltre non essere efficaci per la disinfezione del dispositivo LSR.*
- I componenti in plastica dura del rianimatore e la copertura della maschera sono incompatibili con solventi polari quali etanolo e alcol isopropilico.*
- Il montaggio errato del dispositivo LSR dopo il ritrattamento può influire sulle prestazioni.*
- Gli accessori utilizzati per lo stoccaggio del dispositivo LSR non sono compatibili con l'ipoclorito di sodio.*

Informazioni normative





Il dispositivo Laerdal Silicone Resuscitator soddisfa i seguenti standard:

- EN 1789:2020
- ISO 10651-4:2002

Per garantire la conformità con la norma ISO 10651-4, utilizzare le seguenti misure di rianimatore: modello Adult per pazienti con peso superiore a 20 kg, modello Paediatric per pazienti con peso tra 2,5 e 20 kg e modello Preterm per pazienti con peso inferiore a 2,5 kg.

Se si desidera erogare volumi correnti conformi alle linee guida AHA 2010, si applicano le seguenti informazioni: Modello Adult per pazienti di peso superiore a 25 kg (55 libbre), modello Paediatric per pazienti da 2,5 kg (5,5 libbre) a 25 kg (55 libbre) e modello Preterm per i pazienti di peso inferiore a 2,5 kg (5,5 libbre).

Informazioni normative

Glossario dei simboli	
	Dispositivo medico
	Questo dispositivo medico è conforme ai requisiti di sicurezza generale e prestazionali del regolamento (UE) 2017/745 per i dispositivi medici.
	Caution: la legge federale limita la vendita del dispositivo a medici autorizzati o dietro presentazione di prescrizione medica (Stati Uniti).
	Non contiene lattice di gomma naturale
	Simbolo monouso

Specifiche

Condizioni	
Condizioni operative	Temperatura: da -18 °C a 60 °C (da 0 °F a 140 °F) Umidità: dal 15% al 95% UR
Condizioni di conservazione	Temperatura: da -40 °C a 70 °C (da -40 °F a 158 °F) Umidità: dal 15% al 95% UR
Parametri di durata	
Periodo di validità	5 anni
Durata prevista	100 cicli di ritrattamento
Resistenza	
Resistenza espiratoria	Circa 2,6 cm H ₂ O Misurata con un flusso d'aria di 50 l/min
Resistenza inspiratoria	Con serbatoio di O ₂ : circa 4,2 cm H ₂ O Senza serbatoio di O ₂ : circa 3,1 cm H ₂ O Misurata con un flusso d'aria di 50 l/min
Volume di erogazione raggiungibile	
Adult	Circa 800 ml
Paediatric	Circa 320 ml
Preterm	Circa 150 ml
Condizioni di test	Compliance 0,02 l/cm H ₂ O Resistenza 20 cm H ₂ O/l/s
Nessuna perdita	Valvola limitatrice di pressione ignorata
Spazio morto della Valvola per paziente	Circa 7 ml per tutti i modelli

Tabella dei materiali

Rianimatore		Accessori	
Accessori	Materiali	Accessori	Materiali
Maschera	PSU, silicone	Scadenza Deviatore	PSU, silicone
Valvola del paziente (con valvola di scarico di pressione)	PSU, silicone (PPSU, acciaio)	Silicone Tubo prolunga	PSU, silicone, Viton
Pallone ventilatore	PSU, silicone, Viton	Anello appendino	Silicone
Valvola di ingresso	PSU, silicone	Staffa a parete	POM
Serbatoio di ossigeno	PC, PTFE, PVC	Montaggio a parete	ABS
		Teca	ABS, PA, PP, acciaio
		Monouso Serbatoio ossigeno	PVC, PC

Specifiche

Modello adulto

Volume del pallone: 1.600 ml.

Volume della sacca serbatoio: 2.600 ml

Peso: Circa 370 g

Dimensioni: Circa 370 mm x 132 mm x 132 mm

Dimensioni teca: Lar 291/326 mm x Lun 362 mm x Alt 136 mm

Dimensioni custodia compatta: Lar 163/189 mm x Lun 237 mm x Alt 150 mm

Erogazione di concentrazioni di O₂ in varie condizioni

Flusso O ₂ (l/min)	Volume corrente (ml) x numero di cicli del pallone al minuto Concentrazioni di O ₂ (%) utilizzando il serbatoio di O ₂ (senza serbatoio di O ₂)					
	400 x 12	400 x 24	600 x 12	600 x 24	1.000 x 12	1.000 x 24
3	74 (38)	51 (39)	58 (34)	40 (34)	44 (33)	33 (30)
8	100 (44)	100 (44)	100 (40)	68 (40)	78 (38)	51 (34)
15	100 (51)	100 (50)	100 (47)	100 (47)	100 (42)	75 (36)

Modello Paediatric

Volume del pallone ventilatore: 500 ml.

Volume della sacca serbatoio: 600 ml

Peso: Circa 230 g

Dimensioni: Circa 300 mm x 88 mm x 93 mm

Dimensioni teca: Lar 291/326 mm x Lun 362 mm x Alt 110 mm

Dimensioni custodia compatta: Lar 163/189 mm x Lun 237 mm x Alt 150 mm

Erogazione di concentrazioni di O₂ in varie condizioni

Flusso O ₂ (l/min)	Volume corrente (ml) x numero di cicli del pallone al minuto Concentrazioni di O ₂ (%) utilizzando il serbatoio di O ₂ (senza serbatoio di O ₂)					
	20 x 40	20 x 60	150 x 20	150 x 30	300 x 12	300 x 24
3	100 (97)	100 (97)	98 (56)	78 (57)	85 (48)	56 (46)
8	100 (100)	100 (100)	100 (70)	100 (70)	100 (58)	100 (57)
15	100 (100)	100 (100)	100 (82)	100 (83)	100 (71)	100 (70)

Modello Preterm

Volume del pallone ventilatore: 240 ml.

Volume della sacca serbatoio: 600 ml

Peso: Circa 200 g

Dimensioni: Circa 280 mm x 72 mm x 85 mm

Dimensioni teca: Lar 291/326 mm x Lun 362 mm x Alt 110 mm

Dimensioni custodia compatta: Lar 163/189 mm x Lun 237 mm x Alt 150 mm

Erogazione di concentrazioni di O₂ in varie condizioni

Flusso O ₂ (l/min)	Volume corrente (ml) x numero di cicli del pallone al minuto Concentrazioni di O ₂ (%) utilizzando il serbatoio di O ₂ (senza serbatoio di O ₂)					
	20 x 40	20 x 60				
3	100 (98)	100 (97)				
8	100 (100)	100 (100)				
15	100 (100)	100 (100)				

Parti di ricambio e accessori

Accessori

N. catalogo	Descrizione
511700	Staffa a muro per dispositivo LSR
521100	Montaggio a parete per teca modello Paediatric e Preterm
572000	Montaggio a parete per teca modello Adult
850500	Deviatore di espirazione (DE 30 mm)
860300	Teca, modello Paediatric
870120	Anello per appendere il dispositivo LSR
870600	Teca dispositivo LSR Adult completo
870702	Serbatoio O ₂ monouso
871000	Tubo di prolunga in silicone

Parti di ricambio e accessori

N. catalogo	Descrizione
510103	Tappo per valvola di ingresso dispositivo LSR, confezione da 3
510404	Membrane di ingresso dispositivo LSR, confezione da 10
531901	Serbatoio O ₂ da 2,6 l dispositivo LSR
531906	Serbatoio O ₂ da 2,6 l dispositivo LSR
540103	Valvola a labbro dispositivo LSR
540105	Membrane a disco dispositivo LSR, confezione da 10
551901	Serbatoio O ₂ da 0,6 l dispositivo LSR

Parti di ricambio e accessori

551906	Sacca serbatoio ossigeno da 0,6 l, confezione da 50
560200	Valvola del paziente dispositivo LSR
850150	Pallone Preterm 240 ml
851103	Clip di blocco dispositivo LSR, confezione da 10
851250	Valvola del paziente con valvola limitatrice di pressione H ₂ O 35 cm
851252	Valvola limitatrice di pressione H ₂ O 35 cm
851350	Valvola paziente con valvola limitatrice di pressione 35 cm H ₂ O e clip di bloccaggio
860150	Pallone pediatrico da 500 ml
870150	Pallone adulto da 1.600 ml
871950	Valvole a ombrello, confezione da 2
875400xx	Valvola di ingresso serbatoio

Maschere - Prodotti principali

N. catalogo	Descrizione
851500xx	Maschera in silicone per dispositivo LSR n. 00
851600xx	Maschera in silicone per dispositivo LSR n. 0/1
851700xx	Maschera in silicone per dispositivo LSR n. 2
860220xx	Maschera in silicone bambino 3-4 con copertura maschera multifunzione
860221	Maschera in silicone bambino 3-4 senza copertura maschera multifunzione

Parti di ricambio e accessori

870220xx	Maschera in silicone adulto 4-5+ con copertura maschera multifunzione
870221	Maschera in silicone adulto 4-5+ senza copertura maschera multifunzione
872220	Maschera in silicone per adulto e bambino con copertura maschera multifunzione



Nota

I numeri di catalogo che terminano con xx indicano le configurazioni nella lingua locale

Maschere - Ricambi/Accessori

N. catalogo	Descrizione
865200	Copertura per maschera multifunzione per maschera di misura 3-4
875200	Copertura per maschera multifunzione per maschera di misura 4-5+

Per l'ultima versione delle Parti di ricambio e accessori, visitare il sito www.laerdal.com.

Garanzia

Fare riferimento alla garanzia globale di Laerdal per i termini e le condizioni. Per ulteriori informazioni visitare il sito www.laerdal.com.

Laerdal® è un marchio commerciale registrato di Laerdal Medical AS.

© 2022 Laerdal Medical AS. Tutti i diritti riservati.



Prodotto in Cina per Laerdal Medical AS
P.O. Box 377, Tanke Svilandsgate 30,
4002 Stavanger, Norway
Tel: (+47) 51 51 17 00

20-19888 Rev A

www.laerdal.com



Laerdal

helping save lives