

Laerdal Silicone Resuscitators

Manual del usuario

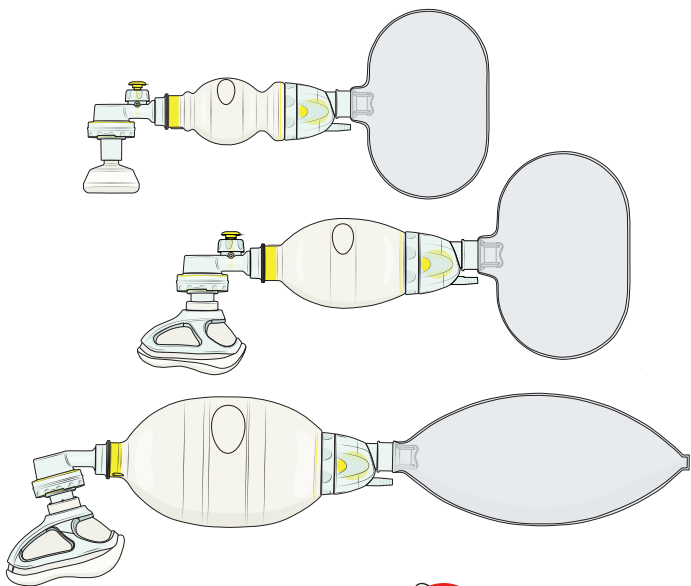

Contenido

Indicaciones clínicas	4
Información importante	6
Elementos incluidos	8
Modelo Adultos - Descripción general	10
Modelo Pediátrico - Descripción general	16
Modelo Prematuros - Descripción general	22
Ensamblaje/desensamblaje de válvula de entrada	28
Prueba funcional	29
Uso clínico	36
Limpieza y desinfección	38
Información reglamentaria	42
Especificaciones	44
Piezas de repuesto y accesorios	48

Indicaciones clínicas

Descripción del producto

El Laerdal Silicone Resuscitator (LSR) es un resucitador manual autoinflable diseñado para pacientes que necesiten asistencia respiratoria intermitente o total.

Indicaciones de uso

El Laerdal Silicone Resuscitator (LSR) está diseñado para pacientes que necesiten asistencia respiratoria intermitente o total. La ventilación es posible con o sin oxígeno suplementario.

Uso previsto

El Laerdal Silicone Resuscitator (LSR) proporciona ventilación de presión positiva y permite la respiración espontánea con una mascarilla facial o una vía aérea artificial.

El Laerdal Silicone Resuscitator se encuentra disponible en tres tamaños:

- El modelo Adultos está diseñado para pacientes de más de 25 kg.
- El modelo Pediátrico está diseñado para pacientes entre 2,5 kg y 25 kg.
- El modelo Prematuros está diseñado para pacientes de menos de 2,5 kg.

Este manual del usuario se aplica a los tres modelos del Laerdal Silicone Resuscitator. Para las mascarillas, consulte el manual del usuario de la mascarilla de silicona Laerdal.

Usuarios previstos

La LSR está prevista para ser utilizada por profesionales sanitarios formados en la prestación de asistencia ventilatoria y en el uso de resucitadores manuales.

Beneficios clínicos

Impacto positivo en los resultados clínicos, por la asistencia respiratoria que reduce la probabilidad de resultados adversos, como la morbilidad y la mortalidad causadas por la hipoxia.

Resultados clínicos

El resultado deseado de la ventilación es la oxigenación del paciente, a menudo evaluada mediante SpO_2 , $EtCO_2$, análisis de gases en sangre u otro método de análisis.

Efectos secundarios conocidos

Insuflación gástrica

Toxicidad por oxígeno

Contraindicaciones

No se conocen contraindicaciones de uso.



Información importante

Lea este manual de usuario y familiarícese con el funcionamiento del producto antes de utilizarlo. Utilice el producto solo del modo descrito en este manual del usuario.



Advertencias y precauciones

Una advertencia identifica condiciones, riesgos o prácticas no seguras que pueden provocar lesiones personales graves o incluso la muerte.

Una precaución identifica condiciones, riesgos o prácticas no seguras que pueden provocar lesiones leves o daños al maniquí.



Notas

Información importante sobre el producto o su funcionamiento.



Advertencias

- *Se debe tener cuidado al utilizar la LSR en pacientes con anomalías graves o al aplicar otros dispositivos médicos que puedan entrar en conflicto con la mascarilla, ya que pueden producirse fugas de la misma. Si no es posible lograr el sellado de la cara con la mascarilla, considere el uso de un dispositivo alternativo para la vía aérea.*
- *Se debe tener cuidado al utilizar la LSR en pacientes con enfermedades pulmonares graves o con pulmones muy inmaduros. La presión aplicada debe ajustarse y controlarse en función del estado del paciente. Tenga en cuenta que Laerdal no suministra un manómetro para su uso con el LSR, pero es posible conectar un manómetro al puerto del paciente con un adaptador apropiado compatible con un conector ISO 5356-1.*
- *Se debe tener cuidado al aplicar presión a la mascarilla para evitar daños faciales, especialmente en el caso de pacientes pediátricos, lactantes, prematuros, pacientes con osteoporosis grave y pacientes geriátricos.*
- *Se debe tener cuidado al utilizar el LSR en pacientes con la vía aérea gravemente congestionada. Considere eliminar la congestión de la vía*

Información importante



área orofaríngea. El uso de la LSR en pacientes con la vía aérea gravemente congestionada puede dar lugar a una reducción de la oxigenación prevista.



Precauciones

- El LSR y las mascarillas solo deben utilizarse por personas que hayan recibido suficiente formación en el uso de resucitadores.*
- Los resucitadores no deben utilizarse con oxígeno suplementario donde esté permitido fumar o si hay fuego, llamas o aceites en las proximidades.*
- Los resucitadores no deben utilizarse en atmósferas tóxicas o peligrosas.*
- El uso de productos de terceros (como filtros y válvulas de demanda) con el Laerdal Silicone Resuscitator puede afectar su rendimiento. Consulte al fabricante del producto de terceros para verificar la compatibilidad con el LSR y obtenga información sobre posibles cambios de rendimiento del LSR.*
- Se recomienda el uso de un mezclador de oxígeno si se requieren concentraciones de oxígeno más precisas, por ejemplo, para los prematuros.*
- Se recomienda el uso de una válvula de PEEP (presión telespiratoria positiva), no proporcionada por Laerdal, en el caso de que la PEEP esté indicada para el paciente. Tenga en cuenta que es necesario utilizar el desviador de espiración para acoplar una válvula de PEEP.*
- El LSR y las mascarillas no están pensados para administrar medicamentos, como los gases anestésicos.*



Nota

En caso de que se produzca un mal funcionamiento grave, un incidente no deseado o un deterioro de la funcionalidad o el rendimiento del dispositivo, póngase en contacto con Laerdal inmediatamente. También se debe notificar a la autoridad competente el lugar donde se produjo el incidente y/o se utilizó el dispositivo.

Elementos incluidos

Precaución

El uso de piezas que no sean de Laerdal puede afectar a la seguridad y al rendimiento.

Modelo Adultos
(N.º ref. 87xxxx)



Válvula del paciente

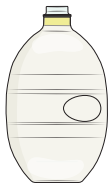

Bolsa de ventilación para adultos (1600 ml)



Reservorio de oxígeno reutilizable (2600 ml)



Mascarilla de silicona (Adulto 4-5+) con cubierta de mascarilla multifunción *



Válvula del depósito de entrada

* Algunas configuraciones no incluyen las mascarillas.

Elementos incluidos

Modelo Pediátrico

(N.º N.º 86xxxx)



Válvula del paciente con
válvula de liberación de
presión



Mascarilla de silicona
(niño 3-4)
con cubierta de mascarilla
multifunción *



Bolsa de ventilación pediátrica
(500 ml)



Entrada
Válvula del
reservorio

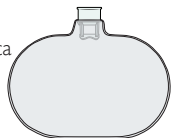

Oxígeno reutilizable
Reservorio
(600 ml)

Modelo Prematuros

(N.º N.º 85xxxx)



Válvula del paciente con
válvula de liberación de
presión



Mascarilla de silicona *
(Tamaño 00, 0/1, 2)



Bolsa de ventilación para
prematuros
(240 ml)



Válvula del
reservorio de
entrada

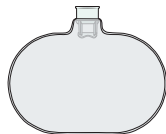

Oxígeno reutilizable
Reservorio
(600 ml)

Modelo Adultos - Descripción general

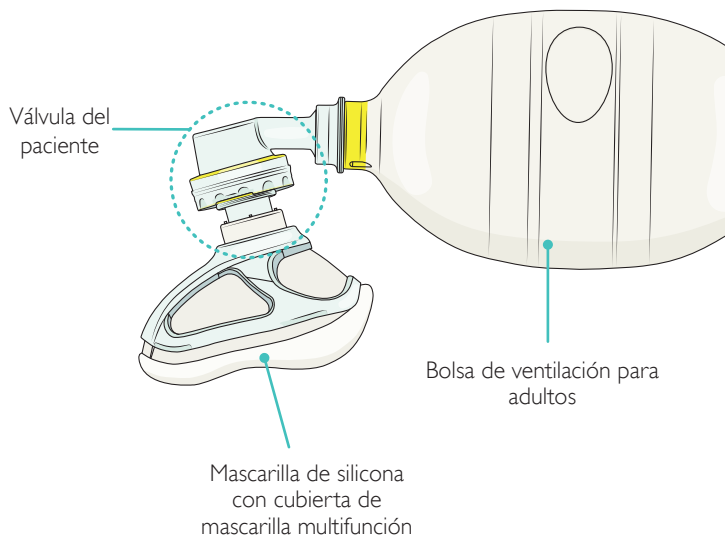

Modelo Adultos - Descripción general

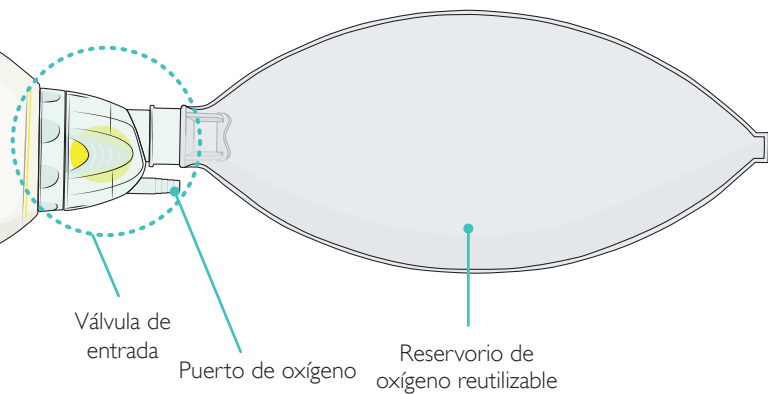

Modelo Adultos - Descripción general

Ensamblaje y desensamblaje

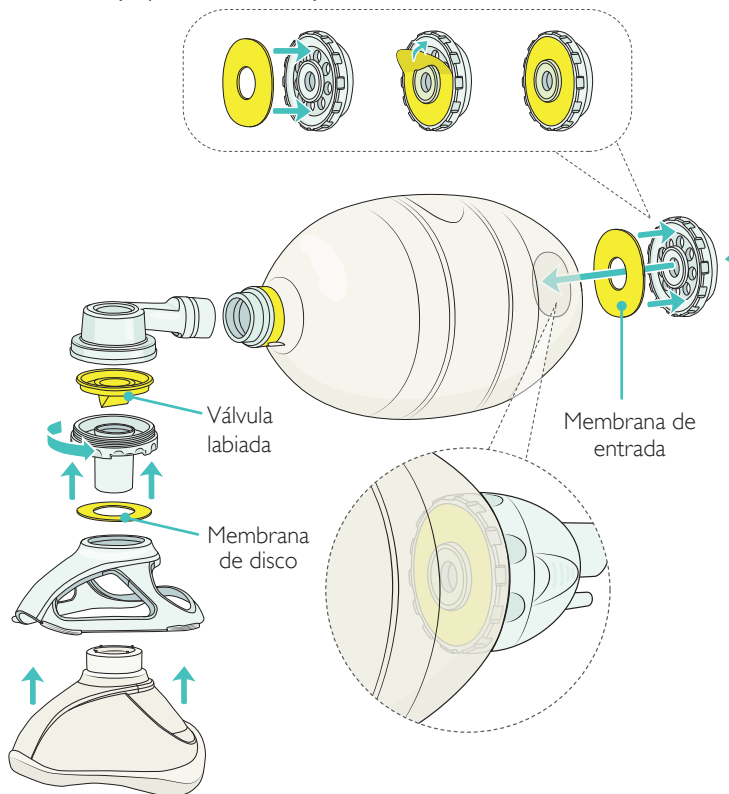

Modelo Adultos - Descripción general

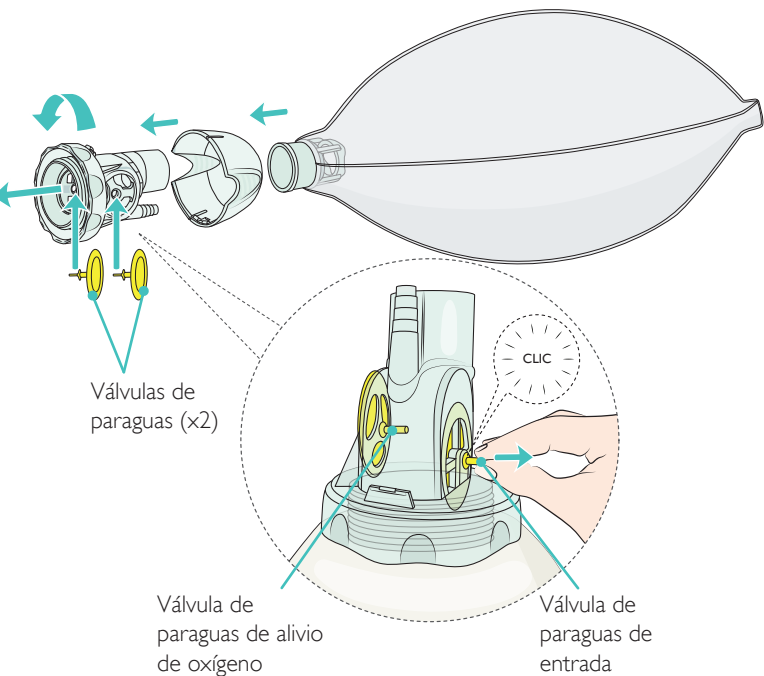

⚠ Advertencia

Un montaje incorrecto puede afectar al rendimiento. Compruebe que se está usando una válvula labiada. Un montaje erróneo con dos válvulas labiadas puede impedir la correcta exhalación del paciente.

Modelo Adultos - Descripción general

Accesorios

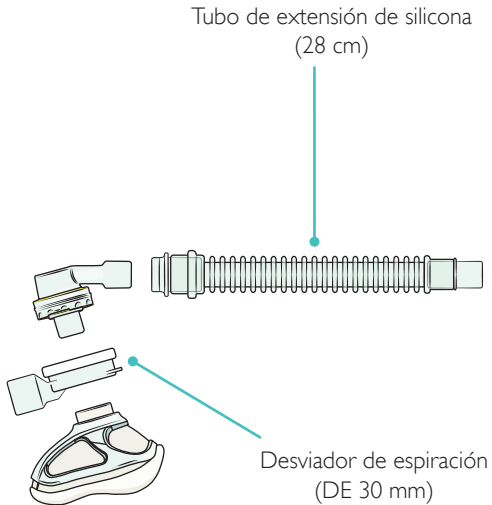

Modelo Adultos - Descripción general

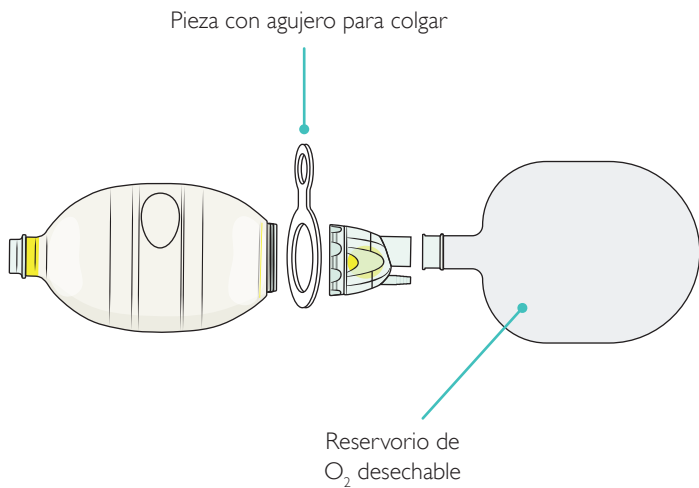

Modelo Pediátrico - Descripción general

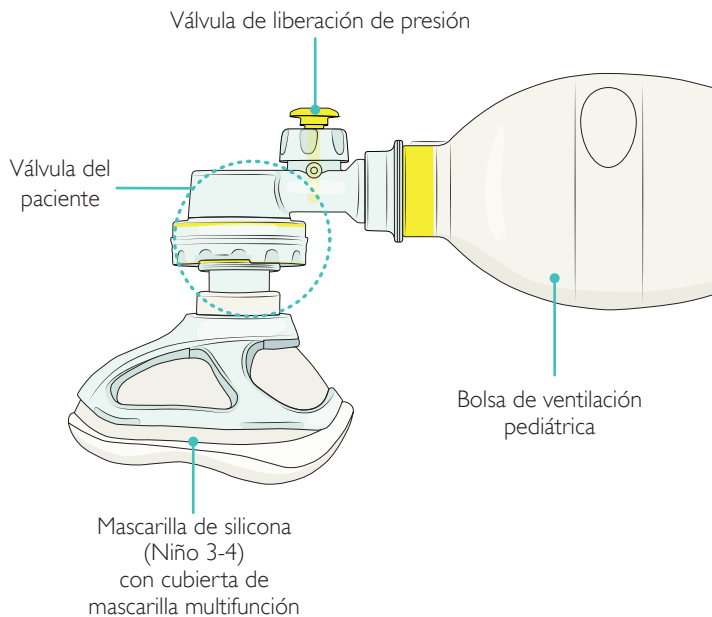

Modelo Pediátrico - Descripción general

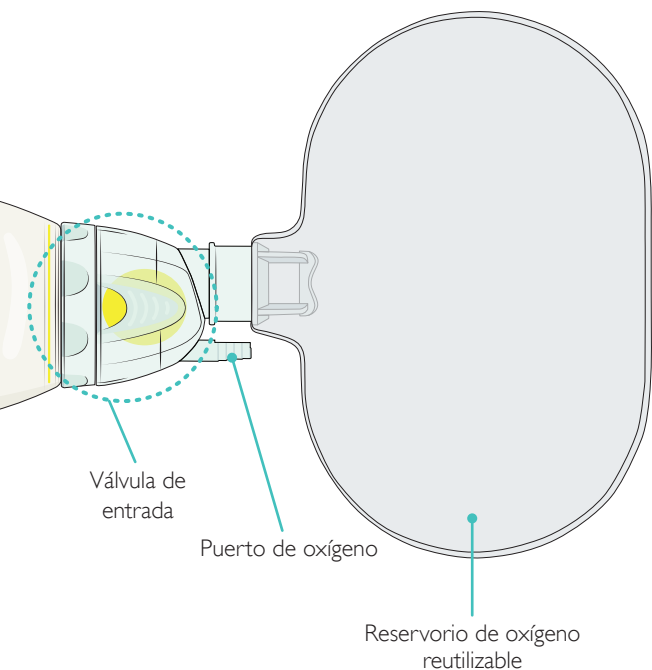

Modelo Pediátrico - Descripción general

Ensamblaje y desensamblaje

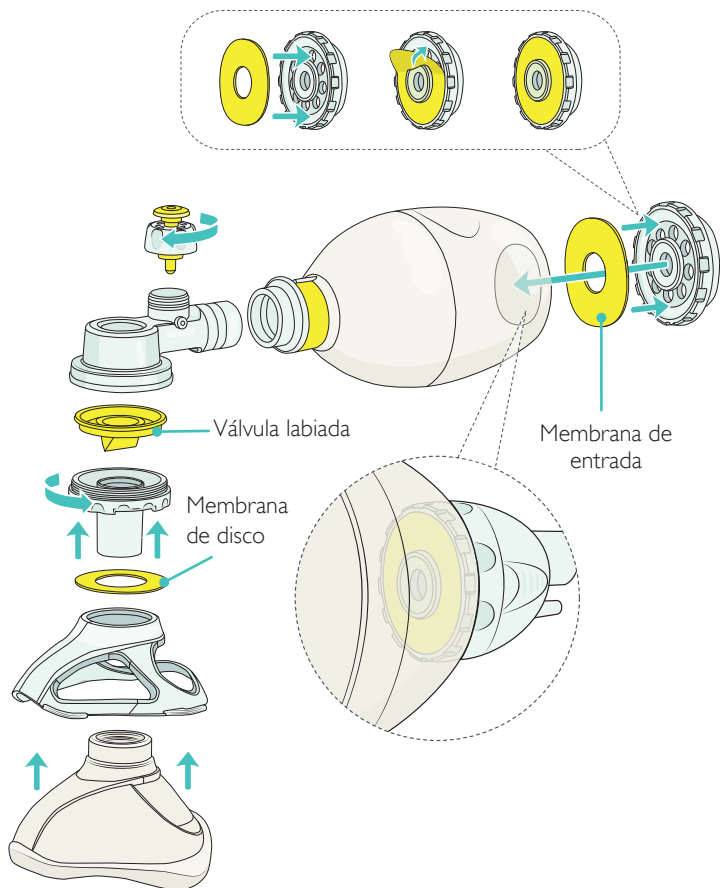

Modelo Pediátrico - Descripción general

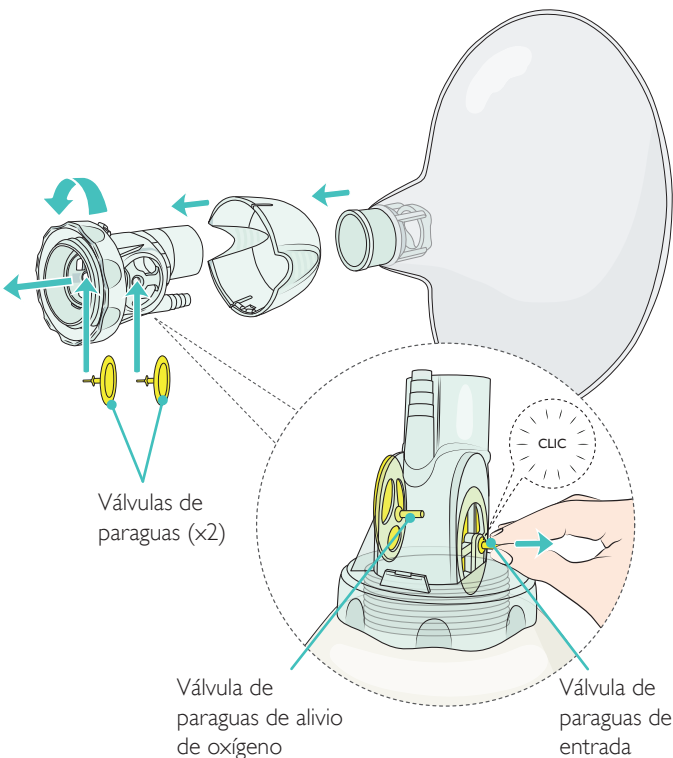

Advertencia

Un montaje incorrecto puede afectar al rendimiento. Garantice el uso de una válvula labiada. Un montaje erróneo con dos válvulas labiadas puede impedir la correcta exhalación del paciente.

Modelo Pediátrico - Descripción general

Accesorios

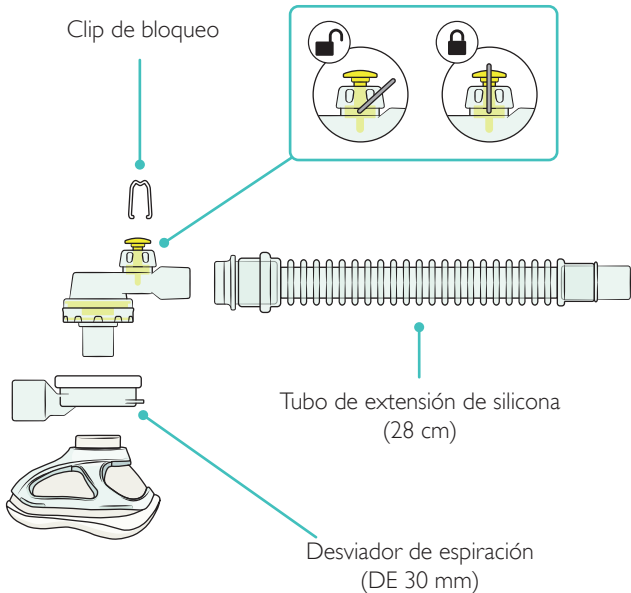

Modelo Pediátrico - Descripción general

Pieza con agujero para colgar

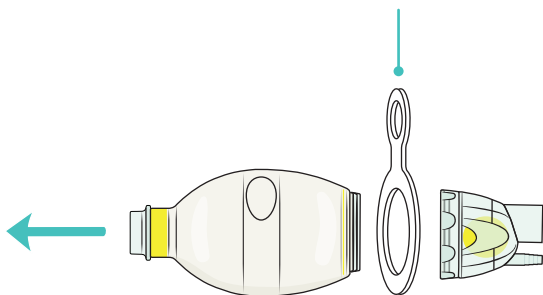

Modelo Prematuros - Descripción general

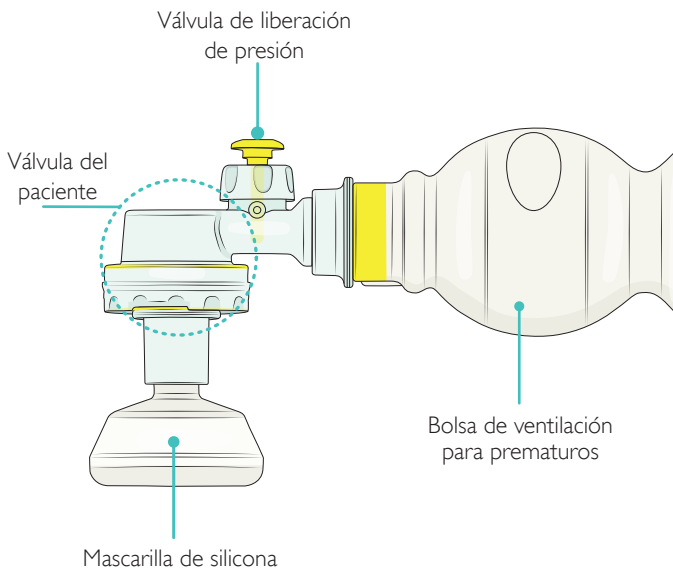

Modelo Prematuros - Descripción general

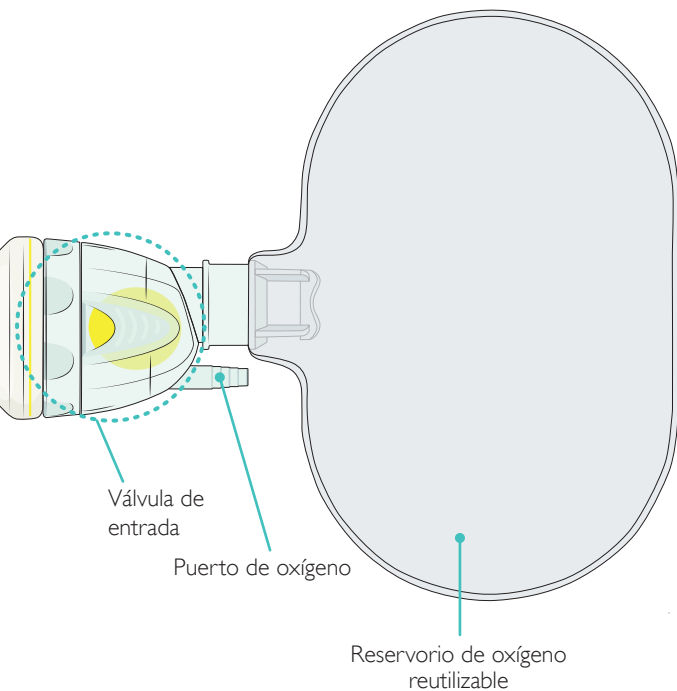

Modelo Prematuros - Descripción general

Ensamblaje y desensamblaje

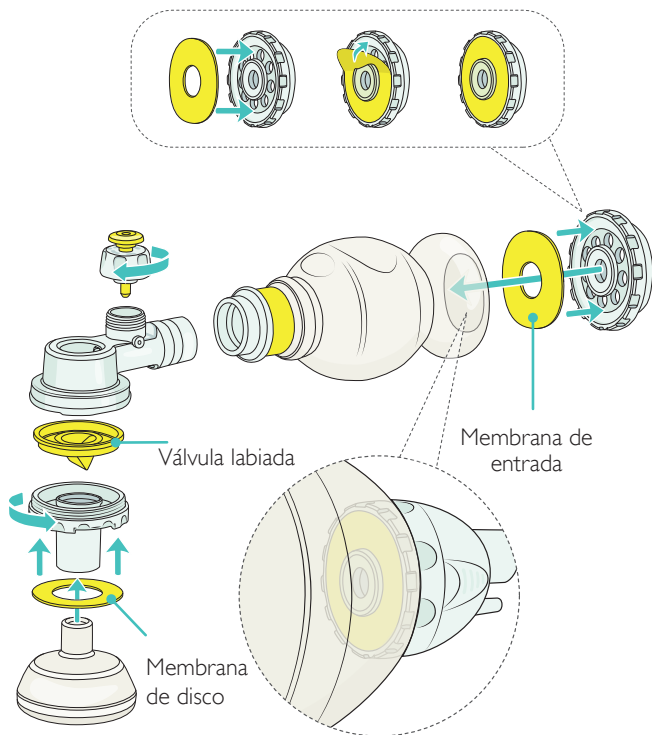

Modelo Prematuros - Descripción general

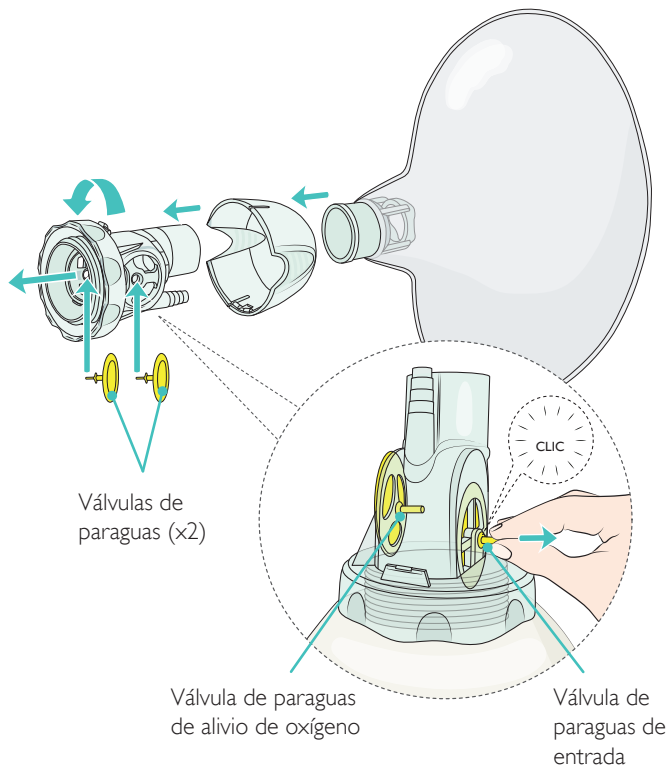

Advertencia

Un montaje incorrecto puede afectar al rendimiento. Compruebe que se está usando una válvula labiada. Un montaje erróneo con dos válvulas labiadas puede impedir la correcta exhalación del paciente.

Modelo Prematuros - Descripción general

Accesorios

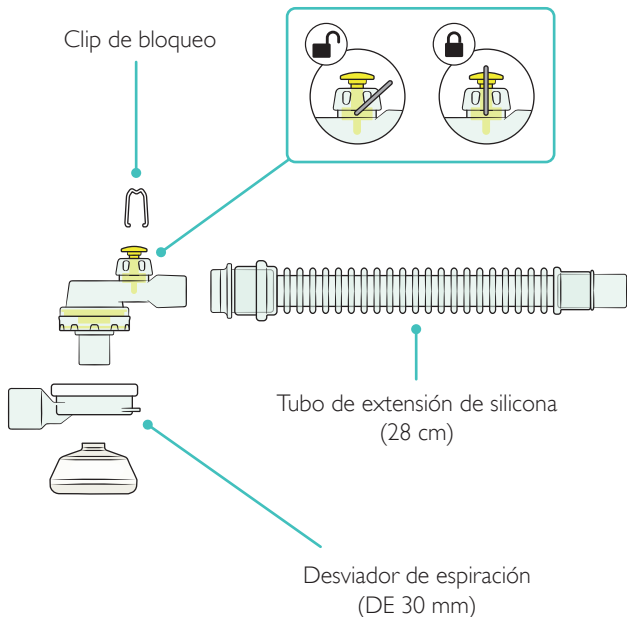

Modelo Prematuros - Descripción general

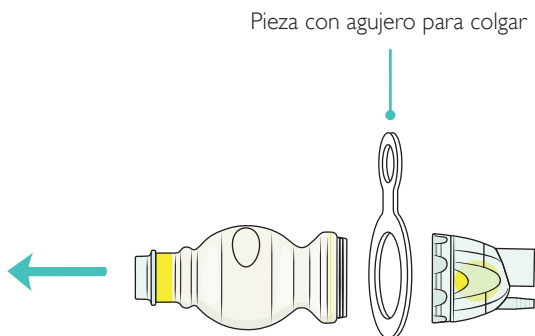

Ensamblaje/desensamblaje de válvula de entrada

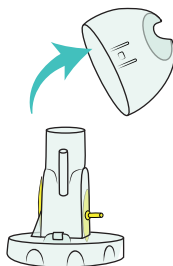
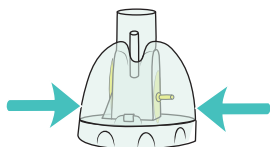
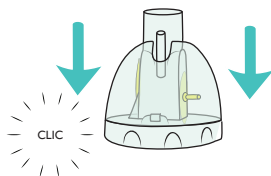
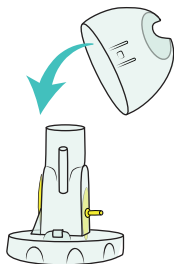

! Las tapas de las válvulas de entrada producidas antes de 2015 no son compatibles con los LSR producidos después de 2015.



Tapa antes de 2015



Tapa después de 2015

Inspeccione y pruebe la función de la válvula para garantizar el correcto funcionamiento del Laerdal Silicone Resuscitator antes del uso en el paciente.

Para garantizar un funcionamiento adecuado, pruebe las funciones de la válvula después de la limpieza, desinfección y reensamblaje.



Precaución

Si un Laerdal Silicone Resuscitator no supera las pruebas de funcionamiento, debe retirarse del servicio y no utilizarse. Inspeccione todas las piezas para comprobar que no están dañadas. Sustituya las piezas dañadas si es necesario y vuelva a realizar la prueba.

Prueba funcional

Prueba de la válvula de entrada

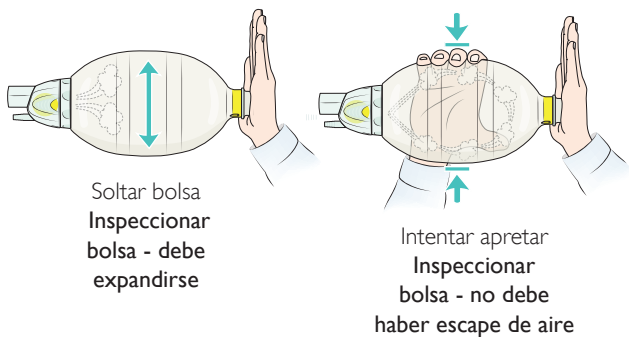
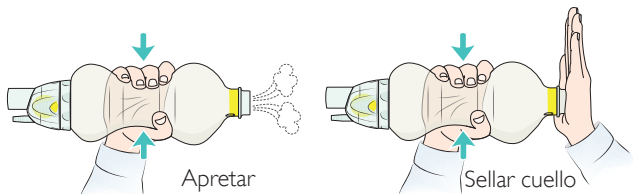

Prueba de la válvula del paciente

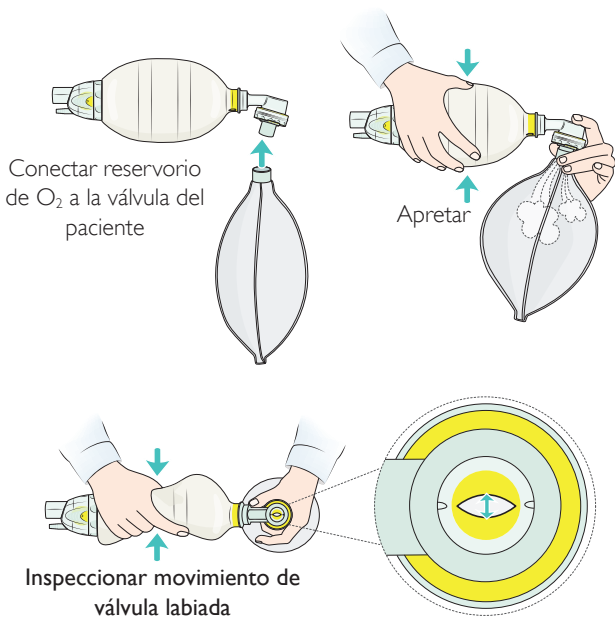

⚠ Advertencia
Asegúrese de que se ha instalado una sola válvula labiada en la válvula del paciente.

Prueba funcional

Prueba de la membrana del disco de la válvula del paciente

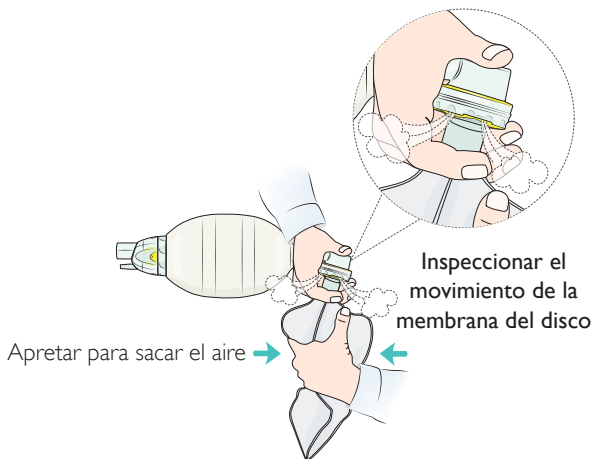

Prueba de la válvula de paraguas de alivio de oxígeno

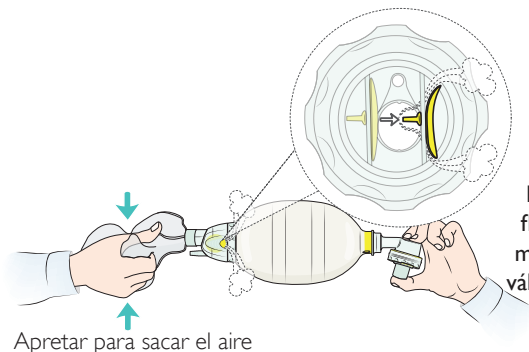
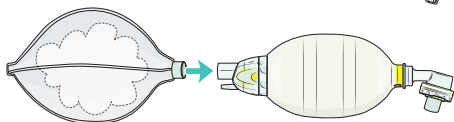
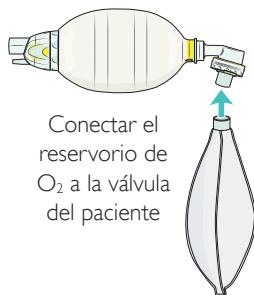

Prueba funcional

Prueba de la válvula de paraguas de entrada

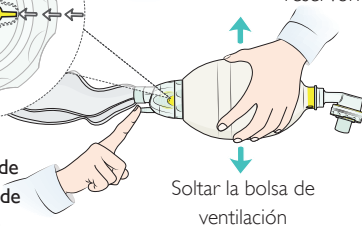
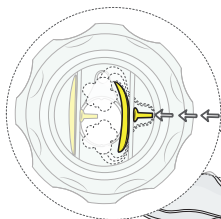
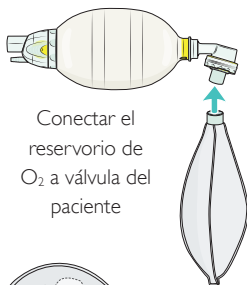

Prueba de la válvula de liberación de presión

Se aplica a modelos pediátricos y para prematuros.

 **Precaución**

Asegúrese de que la válvula de liberación de presión está funcionando antes del uso.

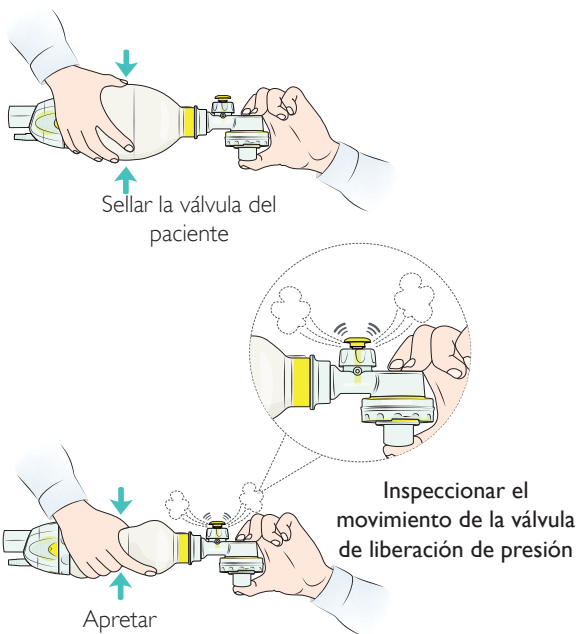

Uso clínico

Manejo del Laerdal Silicone Resuscitator con mascarilla facial:

1. Conecte una mascarilla facial adecuada.
2. Conecte a una fuente externa de O_2 , si procede.
3. Coloque la mascarilla sobre la cara y compruebe que está sellada.
4. Apriete la bolsa de ventilación de acuerdo con el protocolo clínico.
5. Observe la elevación del tórax del paciente durante la ventilación.
6. Deje que el paciente exhale.
7. Detenga la ventilación según lo requiera el protocolo clínico.

Manejo del Laerdal Silicone Resuscitator con vía aérea avanzada:

1. Conecte a una fuente externa de O_2 , si procede.
2. Conecte con la vía aérea avanzada de los pacientes intubados.
3. Apriete la bolsa de ventilación de acuerdo con el protocolo clínico.
4. Observe la elevación del tórax del paciente durante la ventilación.
5. Deje que el paciente exhale.
6. Detenga la ventilación según lo requiera el protocolo clínico.

Advertencia

El manejo incorrecto del resucitador puede ser peligroso.

Notas

- *No se proporciona un tubo de oxígeno con el LSR. El conector de oxígeno se adapta a los tubos de oxígeno que cumplen la norma ISO 13544-2. Se debe comprobar el ajuste antes de su uso. La fuente de oxígeno debe poder ajustarse para proporcionar un flujo relevante para el LSR. Para más información, consulte las tablas de las páginas 46-47 relativas a la concentración de oxígeno alcanzable con distintos caudales.*
- *Contaminación: Si la válvula del paciente se contamina con vómito durante la ventilación, desconecte el resucitador del paciente y limpie la válvula del paciente de la siguiente forma:*
 - *Golpee con la mano enguantada suavemente la válvula del paciente con el puerto del paciente para sacudir el contaminante y apriete la bolsa de silicona para administrar varias insuflaciones bruscas a través de la válvula del paciente para expulsar el contaminante.*
 - *Si el contaminante no desaparece; desmonte la válvula del paciente y enjuáguela.*

Limpieza y desinfección

Precauciones

- *El resucitador no se suministra estéril. El resucitador y la mascarilla deben limpiarse y desinfectarse antes de su uso inicial.*
- *Es recomendable utilizar el mayor nivel de desinfección/esterilización posible para los pacientes que puedan tener las defensas inmunitarias comprometidas, como un bebé prematuro o en el caso de brotes de patógenos altamente transmisibles.*
- *Si el LSR se almacena como reserva en un área con niveles potencialmente altos de patógenos en el aire, se debe considerar almacenar el LSR en un contenedor hermético para evitar la contaminación.*

Para reducir el riesgo de contaminación cruzada, siga estas instrucciones después de cada uso.

Inspección

Inspeccione cuidadosamente todas las piezas para detectar indicios de desgaste o de daños. Los componentes desgastados o dañados deberán desecharse y sustituirse por componentes nuevos.

Desensamblaje

Desmunte el LSR en partes individuales como se muestra en la sección Ensamblaje y desensamblaje antes de la limpieza y desinfección.

- Separe el desviador de espiración (si se utiliza) en sus tres piezas
- Desmunte la válvula del paciente en sus cuatro piezas principales
- Separe la válvula del depósito de entrada en sus seis partes
- No desmunte los conectores de la bolsa de ventilación ni del reservorio de O₂. No desmunte los conectores del tubo de extensión, si se utilizan.

Limpieza y desinfección

- Desenrosque la válvula de liberación de presión (modelos pediátrico y para prematuros), pero no siga desmontando.

Lavado y enjuague

Es necesario limpiar el LSR y las mascarillas antes de la desinfección o esterilización de alto nivel.

El LSR y las mascarillas se pueden limpiar manualmente o limpiarse en una lavadora/desinfectadora automática.

Limpieza manual

Enjuague las piezas bajo un chorro de agua fría.

Sumerja las piezas en agua a 30-40 °C.
Asegúrese de que todas las superficies están sumergidas al menos 2 minutos.

Sumerja las piezas en agua a 60-70 °C que contenga detergente lavavajillas.

Limpie con cuidado todas las superficies con un cepillo cuando sea necesario.

Enjuague todos los componentes en agua sin detergente a 30-40 °C.

Seque los componentes cuidadosamente. Inspeccione todos los componentes para confirmar que están limpios y secos. Si las piezas están desgastadas o dañadas, deséchelas.

Limpieza automática *(se aplica a todas las piezas excepto a los reservorios de O₂)*

Lavadora/desinfectadora

Coloque las piezas en los cestos de alambre.

Ciclo 1: 90-95 °C durante más de doce segundos.

Tiempo total del proceso: aprox. 52 min.

Ciclo 2: Utilice un detergente alcalino no enzimático que contenga NaOH al 2-5%.



Precaución

No utilice agentes de enjuague y secado.

Limpeza y desinfección

Para conseguir la desinfección/esterilización de alto nivel del LSR y las mascarillas, siga uno de estos métodos.

Esterilización/desinfección de alto nivel			
Método	Parámetros del proceso		Postratamiento
	Temperatura / Concentración	Tiempo de exposición	
Esterilización (se aplica a todas las piezas, excepto a los reservorios de O_2 que no soportan altas temperaturas)			
Autoclave de vapor (impulso de prevacío)	Autoclave a 134-137 °C	3 min (+30 s)	Dejar que las piezas se enfríen y se sequen
Desinfección de alto nivel (se aplica a todas las piezas)			
Cidex OPA (ortoftalaldehído)	solución al 0,55%	60 min	Retire las trazas de desinfectante enjuagando en agua del grifo templada, 30-40 °C, al menos dos minutos. Seque los componentes cuidadosamente.
Hipoclorito de sodio	solución al 0,5%	20 min	

Reensamblaje

Reensamble el LSR como se muestra en la sección Ensamblaje/Desensamblaje.

 Nota

Realice una prueba funcional después del ensamblaje y antes de su uso en el paciente.

Advertencia

Reservorio de oxígeno desechable (870702)

Diseñado para su uso en un solo paciente. No los reutilice. La reutilización conllevará un riesgo de contaminación cruzada. Laerdal no es responsable de las consecuencias de la reutilización.

Precauciones

- *Los componentes del resucitador se deben limpiar y desinfectar antes del siguiente uso en el paciente.*
- *El uso de procedimientos de limpieza y desinfección no descritos en esta sección puede tener efectos adversos en el material y/o el rendimiento del LSR y puede no ser eficaz para desinfectar el LSR.*
- *Los componentes de plástico duro del resucitador y la cubierta de la mascarilla son incompatibles con disolventes polares como el etanol y el alcohol isopropílico.*
- *Un ensamblaje incorrecto del LSR después del reprocesamiento puede afectar al rendimiento.*
- *Los accesorios utilizados para almacenar el LSR no son compatibles con el hipoclorito de sodio.*

Información reglamentaria





El Laerdal Silicone Resuscitator cumple los siguientes estándares:

- EN 1789:2020
- ISO 10651-4:2002

Cuando se utiliza de acuerdo con la norma ISO 10651-4, se aplica la siguiente recomendación de tamaño del resucitador: Adultos para pacientes de más de 20 kg, Pediátrico para pacientes de 2,5 kg a 20 kg y Prematuros para pacientes de menos de 2,5 kg.

Cuando se utiliza para administrar volúmenes tidal según lo recomiendan las directrices AHA Guidelines 2010, se aplica lo siguiente: Adulto para pacientes de más de 25 Kg, Pediátrico para pacientes de 2,5 kg a 25 kg y Prematuro para pacientes de menos de 2,5 kg.

Información reglamentaria

Glosario de símbolos	
	Producto sanitario
	Este producto sanitario cumple los requisitos generales de seguridad y rendimiento del reglamento (UE) 2017/745 sobre productos sanitarios.
	Precaución: La legislación federal (EE. UU.) restringe la venta de este dispositivo a médicos autorizados o por orden de estos.
	No está fabricado con látex de caucho natural.
	Símbolo de un solo uso

Especificaciones

Condiciones	
Condiciones de funcionamiento	Temperatura: -18 °C a 60 °C Humedad: 15% a 95% HR
Condiciones de almacenamiento	Temperatura: -40 °C a 70 °C Humedad: 15% a 95% HR
Parámetros de vida útil	
Periodo de validez	5 años
Vida de servicio esperada	100 ciclos de reprocesamiento
Resistencia	
Resistencia espiratoria	Aproximadamente 2,6 cm H ₂ O Medido con flujo de aire de 50 lpm
Resistencia inspiratoria	Con reservorio de O ₂ : aprox. 4,2 cm H ₂ O Sin reservorio de O ₂ : aprox. 3,1 cm H ₂ O Medido con flujo de aire de 50 lpm
Volumen de administración alcanzable	
Adulto	Aproximadamente 800 ml
Pediátrico	Aproximadamente 320 ml
Prematuros	Aproximadamente 150 ml
Condiciones de la prueba	Cumplimiento 0,02 l/cm H ₂ O, Resistencia 20 cm H ₂ O/l/s
Sin fugas	Válvula de liberación de presión anulada
Espacio muerto de la Válvula del paciente	Aproximadamente 7 ml para todos los modelos

Tabla de materiales

Resucitador		Accesorios	
Piezas	Materiales	Piezas	Materiales
Mascarilla	PSU, Silicona	Desviador de espiración	PSU, Silicona
Válvula del paciente (con Válvula de liberación de presión)	PSU, silicona (PPSU, acero)	Silicona Tubo de extensión	PSU, Silicona, Viton
Bolsa de ventilación	PSU, Silicona, Viton	Cinta para colgar	Silicona
Válvula de entrada	PSU, Silicona	Soporte mural	POM
Reservorio de oxígeno	PC, PTFE, PVC	Montaje en pared	ABS
		Maletín transparente	ABS, PA, PP, Acero
		Desechable Reservorio de oxígeno	PVC, PC

Especificaciones

Modelo Adultos

Volumen de bolsa de ventilación: 1600 ml.

Volumen de reservorio: 2600 ml

Peso: Aproximadamente 370 g

Dimensiones: Aproximadamente 370 mm x 132 mm x 132 mm

Dimensiones del maletín transparente: Ancho 291/326 mm x

Largo 362 mm x Alto 136 mm

Dimensiones del maletín compacto: Ancho 163/189 mm x

Largo 237 mm x Alto 150 mm

Administró concentraciones de O_2 en varias condiciones de prueba

Flujo O_2 (lpm)	Volumen tidal (ml) x índice de ciclos de bolsa por minuto. Concentraciones de O_2 (%) utilizando reservorio de O_2 (sin reservorio de O_2)					
	400 x 12	400 x 24	600 x 12	600 x 24	1000 x 12	1000 x 24
3	74 (38)	51 (39)	58 (34)	40 (34)	44 (33)	33 (30)
8	100 (44)	100 (44)	100 (40)	68 (40)	78 (38)	51 (34)
15	100 (51)	100 (50)	100 (47)	100 (47)	100 (42)	75 (36)

Modelo Pediátrico

Volumen de bolsa de ventilación: 500 ml.

Volumen de reservorio: 600 ml

Peso: Aproximadamente 230 g

Dimensiones: Aproximadamente 300 mm x 88 mm x 93 mm

Dimensiones del maletín transparente: Ancho 291/326 mm x

Largo 362 mm x Alto 110 mm

Dimensiones del maletín compacto: Ancho 163/189 mm x

Largo 237 mm x Alto 150 mm

Concentraciones de O₂ administradas en varias condiciones de prueba

Flujo O ₂ (lpm)	Volumen tidal (ml) x índice de ciclos de bolsa por minuto. Concentraciones de O ₂ (%) utilizando reservorio de O ₂ (sin reservorio de O ₂)					
	20 x 40	20 x 60	150 x 20	150 x 30	300 x 12	300 x 24
3	100 (97)	100 (97)	98 (56)	78 (57)	85 (48)	56 (46)
8	100 (100)	100 (100)	100 (70)	100 (70)	100 (58)	100 (57)
15	100 (100)	100 (100)	100 (82)	100 (83)	100 (71)	100 (70)

Modelo Prematuros

Volumen de bolsa de ventilación: 240 ml.

Volumen de reservorio: 600 ml

Peso: Aproximadamente 200 g

Dimensiones: Aproximadamente 280 mm x 72 mm x 85 mm

Dimensiones del maletín transparente: Ancho 291/326 mm x

Largo 362 mm x Alto 110 mm

Dimensiones del maletín compacto: Ancho 163/189 mm x

Largo 237 mm x Alto 150 mm

Concentraciones de O₂ administradas en varias condiciones de prueba

Flujo O ₂ (lpm)	Volumen tidal (ml) x índice de ciclos de bolsa por minuto. Concentraciones de O ₂ (%) utilizando reservorio de O ₂ (sin reservorio de O ₂)					
	20 x 40	20 x 60				
3	100 (98)	100 (97)				
8	100 (100)	100 (100)				
15	100 (100)	100 (100)				

Piezas de repuesto y accesorios

Accesorios

N.º de catálogo	Descripción
511700	Soporte mural LSR
521100	Montaje en pared para Maletín transparente Pediátrico y Prematuros
572000	Montaje en pared, Maletín transparente Adultos
850500	Desviador de espiración (diámetro exterior 30 mm)
860300	Maletín transparente, Pediátrico
870120	Pieza con agujero para colgar el LSR
870600	Maletín transparente para LSR Completo Adulto
870702	Reservorio de O ₂ desechable
871000	Tubo de extensión de silicona

Piezas de repuesto

N.º de catálogo	Descripción
510103	Tapa para válvula de entrada de LSR, paquete de 3
510404	Membranas de entrada de LSR, paquete de 10
531901	Reservorio de O ₂ de LSR 2,6 l
531906	Reservorio de O ₂ de LSR 2,6 l
540103	Válvula labiada del LSR
540105	Membranas de disco LSR, paquete de 10

Piezas de repuesto y accesorios

551901	Reservorio O ₂ del LSR, 0,6 l
551906	Reservorio de oxígeno de 0,6 l, paquete de 50
560200	Válvula del paciente del LSR
850150	Bolsa Prematuros, 240 ml
851103	Clips de bloqueo del LSR, paquete de 10
851250	Válvula del paciente con válvula de liberación de presión H ₂ O 35 cm
851252	Válvula de liberación de presión 35 cm H ₂ O
851350	Válvula del paciente con 35 cm de H ₂ O con válvula de liberación de presión y clip de bloqueo
860150	Bolsa Pediátrica 500 ml
870150	Bolsa Adultos 1600 ml
871950	Válvulas de paraguas, paquete de 2
875400xx	Válvula del depósito de entrada

Mascarillas - Productos principales

N.º de catálogo	Descripción
851500xx	Mascarilla de silicona LSR n.º 00
851600xx	Mascarilla de silicona LSR n.º 0/1
851700xx	Mascarilla de silicona LSR n.º 2
860220xx	Mascarilla de silicona Niños 3-4 con cubierta de mascarilla multifunción

Piezas de repuesto y accesorios

860221	Mascarilla de silicona Niños 3-4 sin cubierta de mascarilla multifunción
870220xx	Mascarilla de silicona Adultos 4-5+ con cubierta de mascarilla multifunción
870221	Mascarilla de silicona Adultos 4-5+ sin cubierta de mascarilla multifunción
872220	Mascarilla de silicona Adultos y Niños con cubierta de mascarilla multifunción



Nota

Los números de catálogo que terminan en xx indican las configuraciones en el idioma local

Mascarillas - Recambios/Accesorios

N.º de catálogo	Descripción
865200	Cubierta de mascarilla multifunción para Mascarilla 3-4
875200	Cubierta de mascarilla multifunción para Mascarilla 4-5+

Para saber cuál es la última versión de las piezas de repuesto y accesorios, visite www.laerdal.com.

Garantía

Consulte la garantía global de Laerdal para ver los términos y las condiciones. Para obtener más información, visite www.laerdal.com.

Laerdal® es una marca registrada
de Laerdal Medical AS.

© 2022 Laerdal Medical AS. Reservados todos los derechos.



Fabricado en China para Laerdal Medical AS
P.O. Box 377, Tanke Svilandsgate 30,
4002 Stavanger, Norway
T: (+47) 51 51 17 00

20-19883 Rev A

www.laerdal.com



Laerdal

helping save lives