

FR

Insufflateurs Laerdal en silicone

Mode d'emploi

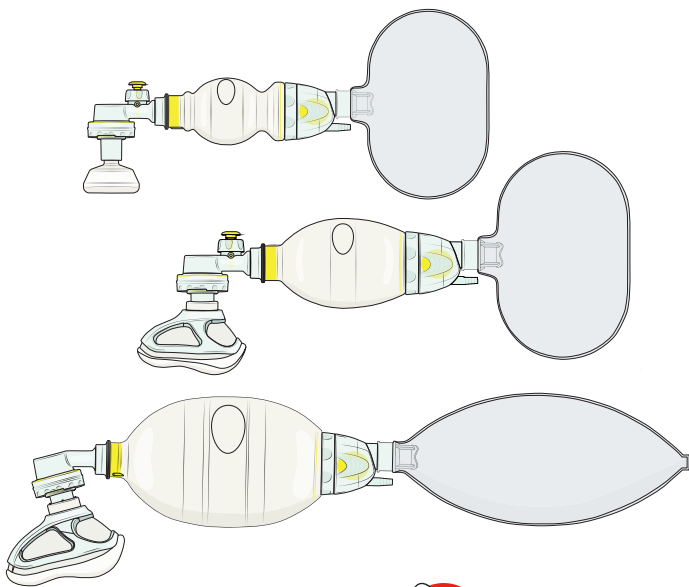

www.laerdal.com



Laerdal
helping save lives



Table des matières

Indications cliniques	4
Informations importantes	6
Éléments inclus	8
Modèle adulte - Aperçu	10
Modèle pédiatrique - Aperçu	16
Modèle prématuré - Aperçu	22
Assemblage et démontage de la valve d'admission	28
Test de fonctionnement	29
Utilisation clinique	36
Nettoyage et désinfection	38
Informations réglementaires	42
Caractéristiques techniques	44
Accessoires et pièces détachées	48

Indications cliniques

Description du dispositif

L'insufflateur Laerdal en silicone (ILS) est un insufflateur manuel autogonflant destiné aux patients nécessitant une aide respiratoire totale ou intermittente.

Indications

L'insufflateur Laerdal en silicone (ILS) est destiné aux patients nécessitant une aide respiratoire totale ou intermittente. La ventilation est possible avec ou sans oxygène de complément.

Utilisation prévue

L'insufflateur Laerdal en silicone (ILS) fournit une ventilation de pression positive et permet la respiration spontanée avec un connecteur de masque facial ou une voie respiratoire artificielle.

L'insufflateur Laerdal en silicone est disponible en trois tailles :

- Le modèle adulte est destiné aux patients de plus de 25 kg.
- Le modèle pédiatrique est destiné aux patients de 2,5 kg à 25 kg.
- Le modèle prématuré est destiné aux patients de moins de 2,5 kg.

Ce mode d'emploi s'applique aux trois modèles d'insufflateurs Laerdal en silicone. Pour les masques, reportez-vous au mode d'emploi du masque Laerdal en silicone.

Indications cliniques

Utilisateurs prévus

Le ILS est destiné à être utilisé par des professionnels de la santé ayant suivi une formation leur permettant de dispenser un soutien ventilatoire et d'utiliser des insufflateurs manuels.

Avantages cliniques

Incidence positive sur les résultats cliniques, par un soutien respiratoire qui réduit la probabilité de résultats indésirables, tels que la morbidité et la mortalité causées par l'hypoxie.

Résultats cliniques

Le résultat souhaité de la ventilation est l'oxygénation du patient, souvent évaluée au moyen de SpO_2 , de l' $EtCO_2$, de l'analyse des gaz du sang ou d'une autre méthode d'analyse.

Effets secondaires connus

Insuffisance gastrique
Hyperoxie

Contre-indications

Aucune contre-indication connue.



Informations importantes

Lisez ce mode d'emploi et familiarisez-vous avec l'utilisation du produit avant de l'utiliser. Utilisez le produit conformément aux instructions figurant dans le mode d'emploi.



Avertissements et mises en garde

Un avertissement identifie les conditions, les risques ou les mauvaises pratiques pouvant blesser grièvement une personne ou provoquer sa mort.

Une mise en garde identifie les conditions, les risques ou les mauvaises pratiques pouvant blesser des personnes ou endommager le mannequin.



Notes

Informations importantes relatives au produit ou à son utilisation.



Avertissements

- *Des précautions doivent être prises lors de l'utilisation du ILS chez les patients présentant des anomalies graves ou lors de l'application d'autres dispositifs médicaux pouvant entrer en conflit avec le masque, car une fuite du masque peut survenir. Envisagez l'utilisation d'un autre dispositif pour voies respiratoires si l'étanchéité faciale du masque n'est pas possible.*
- *Des précautions doivent être prises lorsqu'un ILS est utilisé chez des patients présentant une maladie pulmonaire sévère ou des poumons gravement immatures. La pression appliquée doit être ajustée et surveillée en fonction de l'état du patient. Notez que Laerdal ne fournit pas un manomètre pour une utilisation avec l'ILS, mais il est possible de connecter un manomètre au port patient avec un adaptateur approprié compatible avec un raccord ISO 5356-1.*
- *Des précautions doivent être prises lorsqu'une pression est exercée sur le masque pour éviter des dommages au visage, en particulier dans le cas des patients pédiatriques, des nourrissons, des prématurés, des patients atteints d'ostéoporose sévère et des patients gériatriques.*

Informations importantes



- Des précautions doivent être prises lors de l'utilisation du ILS chez les patients présentant des voies respiratoires sévèrement encombrées. Envisagez d'éliminer la congestion des voies respiratoires oropharyngées. L'utilisation du ILS sur des patients présentant des voies respiratoires sévèrement encombrées peut entraîner une réduction de l'oxygénation attendue.



Mises en garde

- L'ILS et les masques ne doivent être utilisés que par des personnes ayant reçu la formation adéquate pour l'utilisation des insufflateurs.
- Les insufflateurs ne doivent pas être utilisés avec de l'oxygène de complément dans des endroits où il est permis de fumer ou à proximité de feu, de flammes, d'huile ou de graisse.
- Les insufflateurs ne doivent pas être utilisés dans des atmosphères toxiques ou dangereuses.
- L'utilisation de produits tiers (tels que des filtres et des vannes à la demande) avec l'insufflateur Laerdal en silicone peut avoir une incidence sur les performances. Consultez le fabricant des produits tiers pour en vérifier la compatibilité avec l'ILS et obtenir des informations sur les changements possibles de performances.
- Un mélangeur d'oxygène est recommandé si des concentrations d'oxygène plus précises sont requises, par exemple pour les prématurés.
- L'utilisation d'une valve PEEP (non fournie par Laerdal) est recommandée dans le cas où le PEEP est indiqué pour le patient. Notez qu'il est nécessaire d'utiliser le collecteur de gaz expirés pour fixer une valve PEEP.
- L'ILS et les masques ne sont pas destinés à l'administration de médicaments, tels que des gaz anesthésiques.



Remarque

En cas de dysfonctionnement grave, d'incident indésirable ou de détérioration de la fonctionnalité ou des performances du dispositif, contactez Laerdal sans tarder. L'instance compétente où l'incident a eu lieu et/ou le dispositif a été utilisé doit également être notifiée.

Éléments inclus

 Mise en garde

L'utilisation de pièces détachées qui ne seraient pas de la marque Laerdal peut compromettre la sécurité et/ou les performances.

Modèle adulte
(Réf. N° 87xxxx)



Valve patient

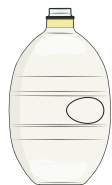

Ballon de ventilation
adulte (1 600 ml)



Sac-réservoir
d'oxygène réutilisable
(2 600 ml)



Masque silicone
(Adulte 4-5+)
avec joint polyvalent *



Valve du réservoir
d'admission

* Certaines configurations n'incluent pas les masques.

Éléments inclus

Modèle pédiatrique
(Réf. N° 86xxxx)



Valve patient avec
valve de sécurité



Ballon de ventilation
pédiatrique
(500 ml)

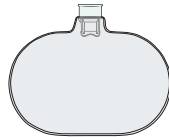

Oxygène réutilisable
Sac-réservoir
(600 ml)



Masque silicone
(enfant 3-4 ans) avec
joint polyvalent *



Liquides
administrés
Valve de réservoir

Modèle prématuré
(Réf. N° 85xxxx)



Valve patient avec
valve de sécurité



Ballon de ventilation
prématuré
(240 mL)

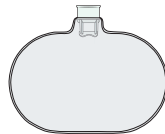

Oxygène réutilisable
Sac-réservoir
(600 ml)



Masque silicone *
(Taille 00, 0/1, 2)



Valve du réservoir
d'admission

Modèle adulte - Aperçu

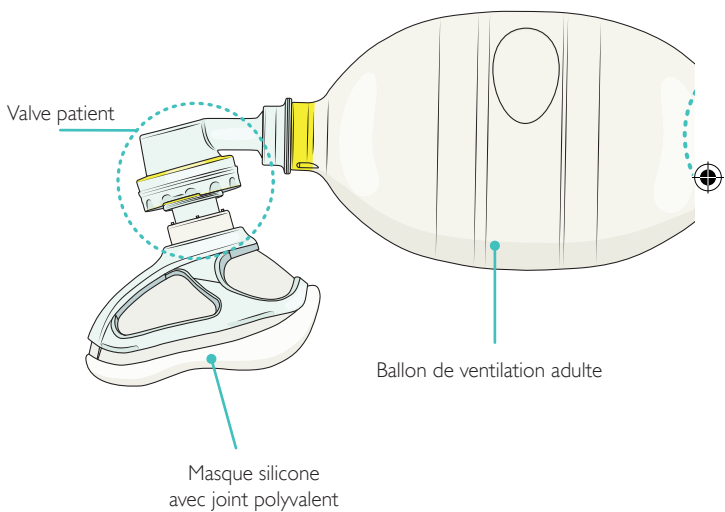

Modèle adulte - Aperçu

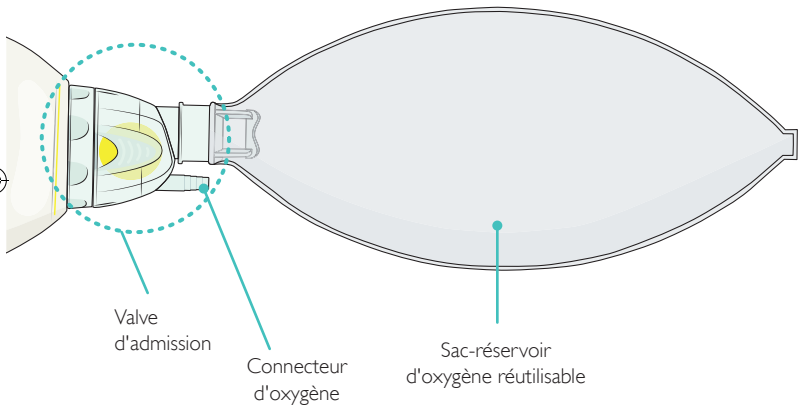

Modèle adulte - Aperçu

Assemblage et démontage

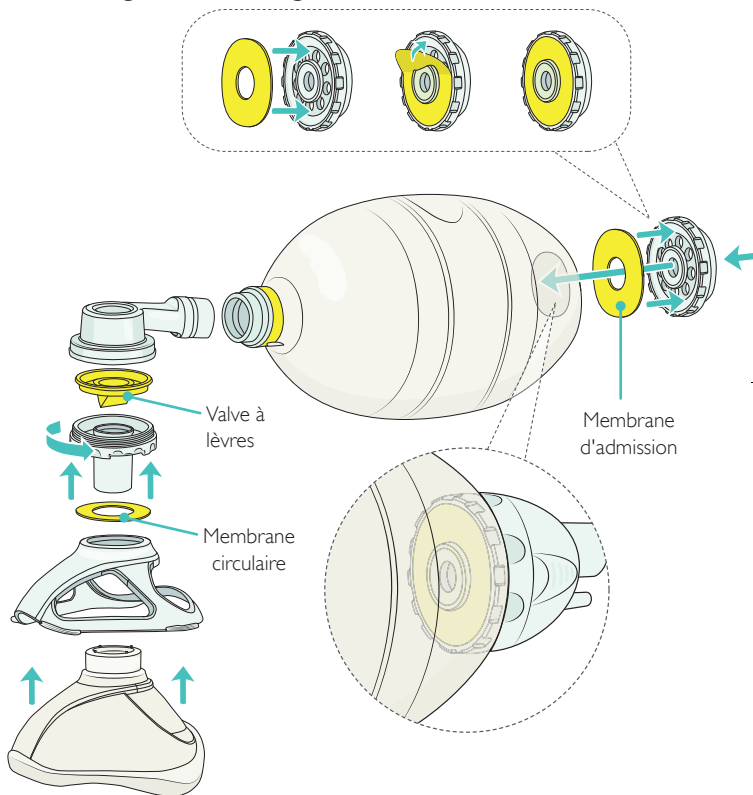

Modèle adulte - Aperçu

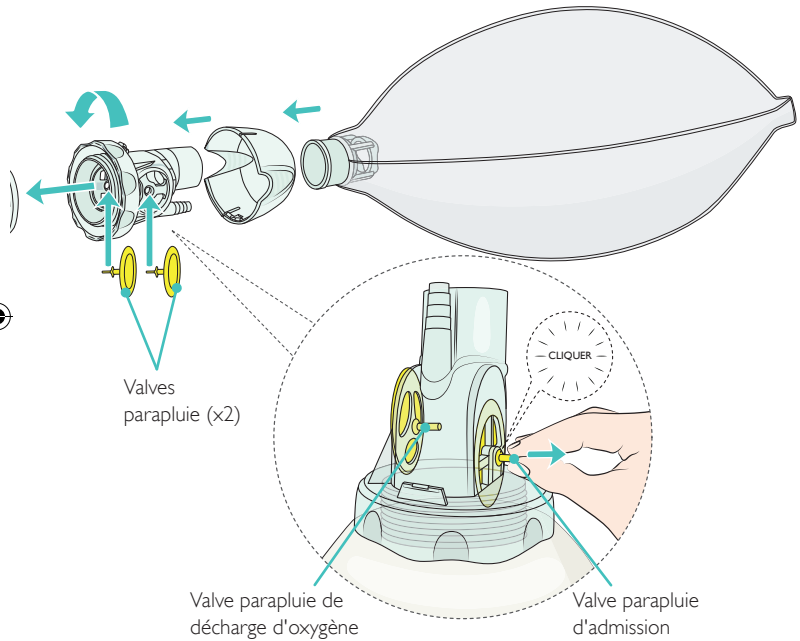

Avertissement

Un assemblage incorrect peut avoir une incidence sur les performances. Assurez-vous d'utiliser une seule valve à lèvres. Un mauvais assemblage avec deux valves à lèvres peut empêcher le patient d'expirer correctement.

Modèle adulte - Aperçu

Accessoires

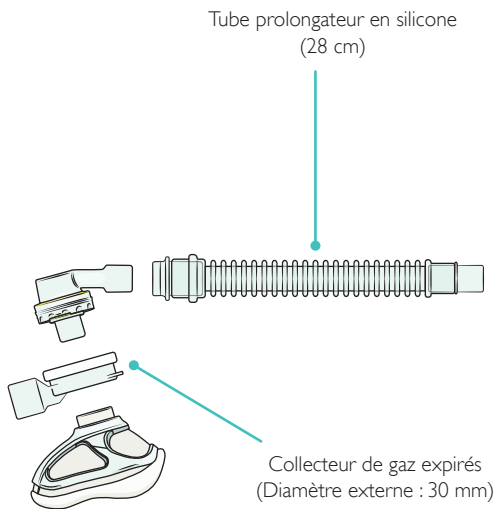

Modèle adulte - Aperçu

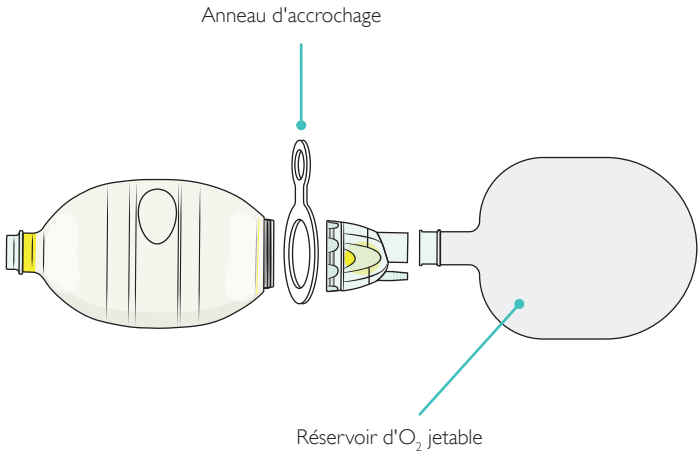

Modèle pédiatrique - Aperçu

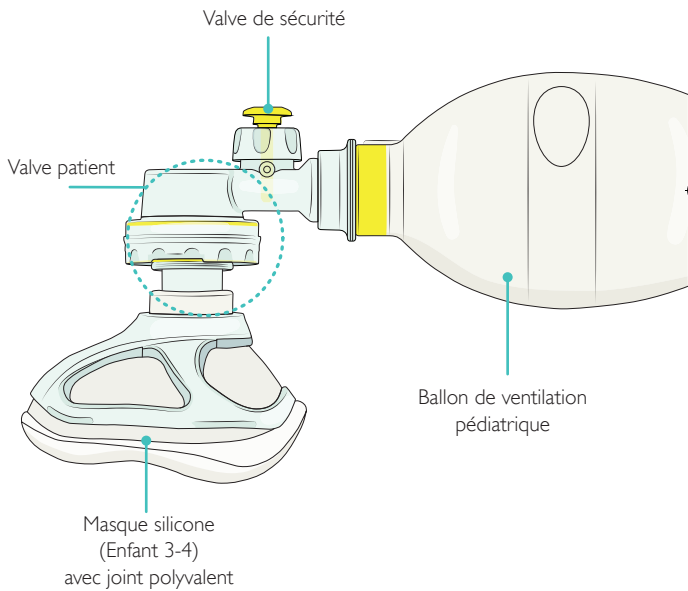

Modèle pédiatrique - Aperçu

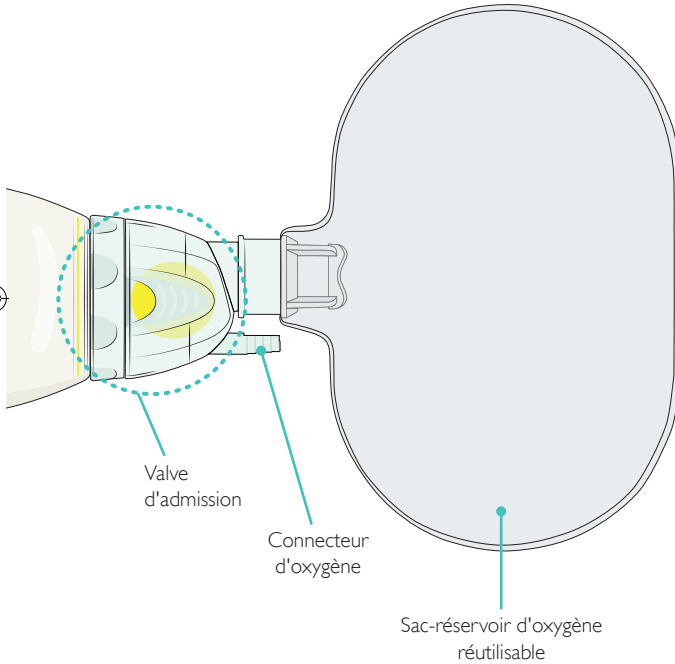

Modèle pédiatrique - Aperçu

Assemblage et démontage

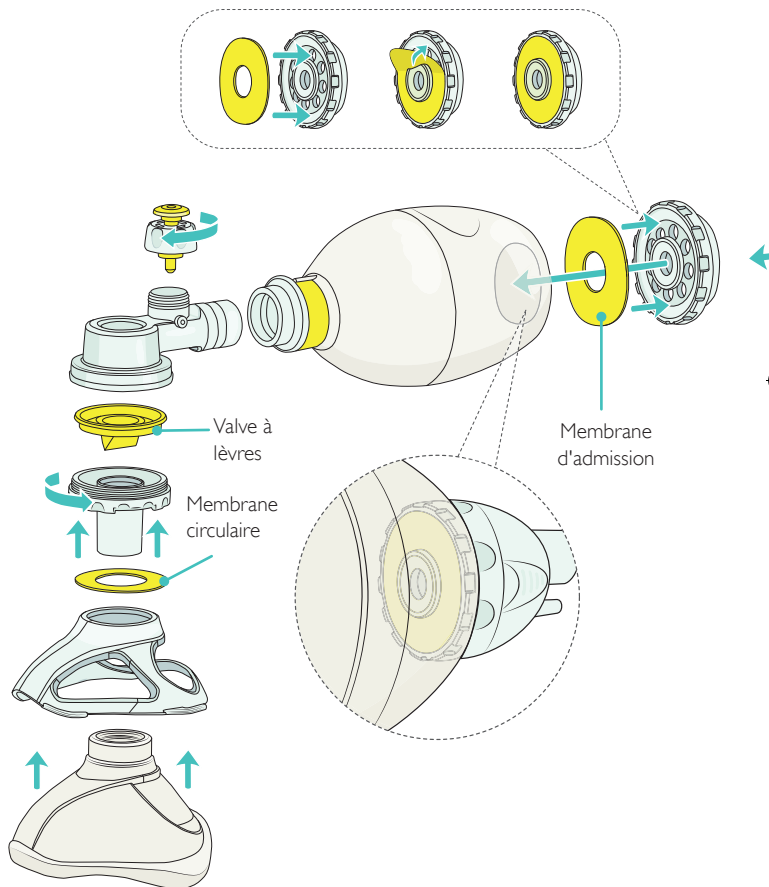

Modèle pédiatrique - Aperçu

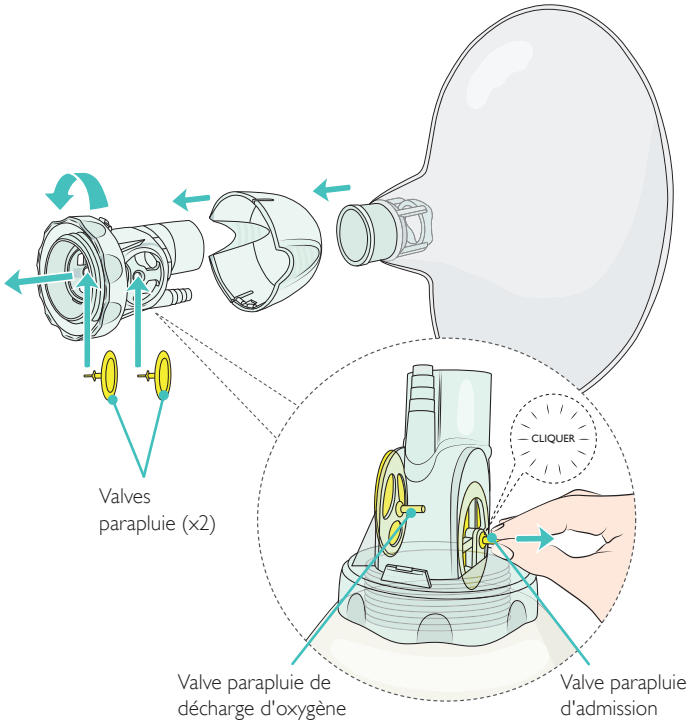

Avertissement

Un assemblage incorrect peut avoir une incidence sur les performances. Assurez-vous d'utiliser une seule valve à lèvres. Un mauvais assemblage avec deux valves à lèvres peut empêcher le patient d'expirer correctement.

Modèle pédiatrique - Aperçu

Accessoires

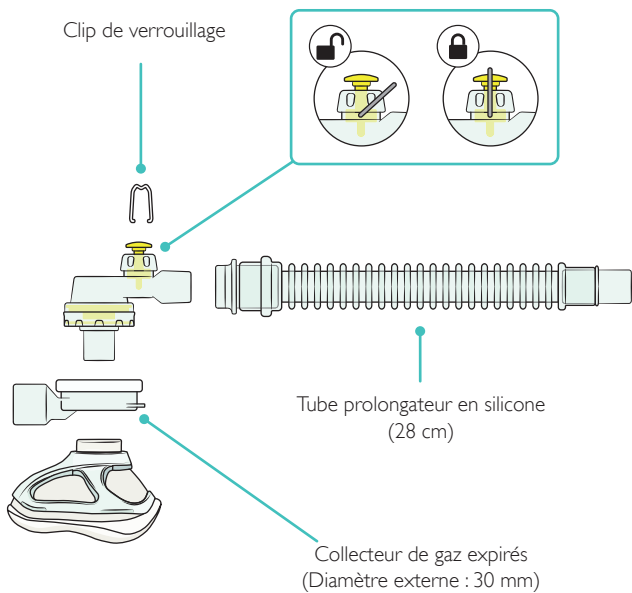

Modèle pédiatrique - Aperçu

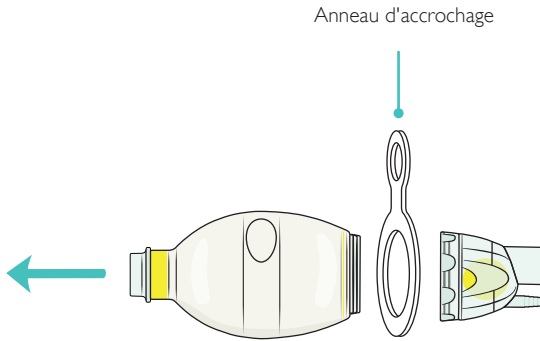

Modèle prématuré - Aperçu

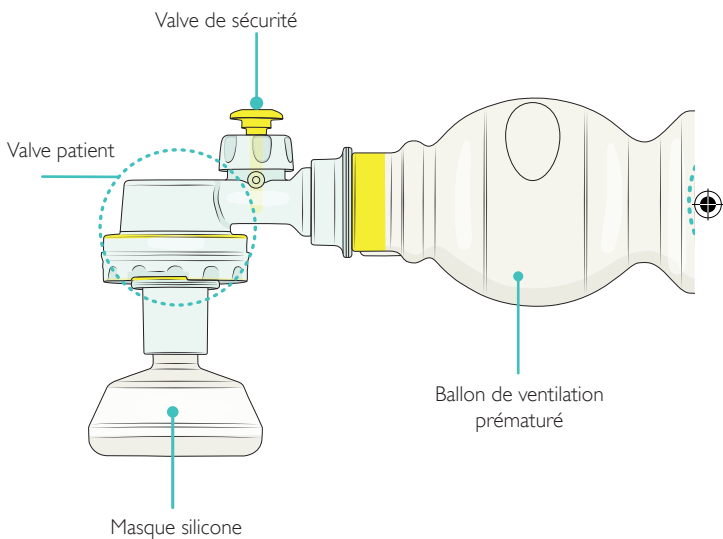

Modèle prématuré - Aperçu

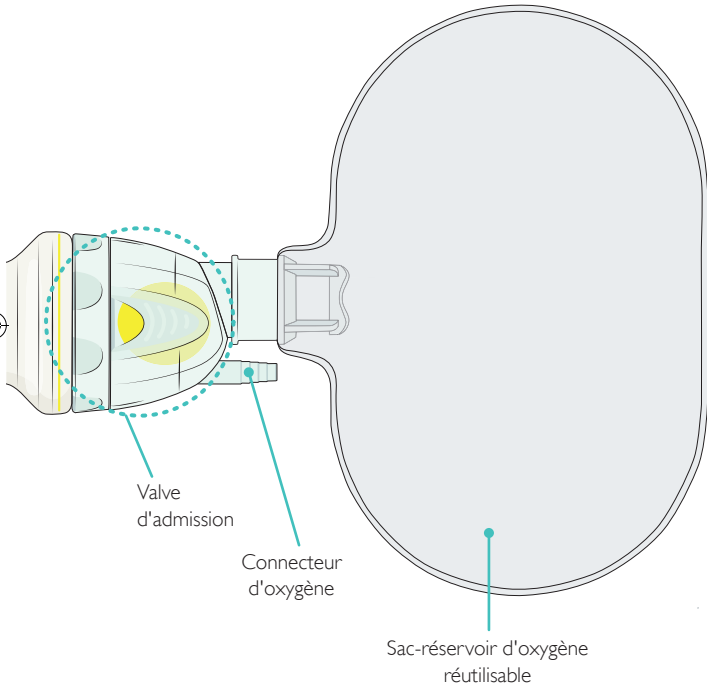

Modèle prématuré - Aperçu

Assemblage et démontage

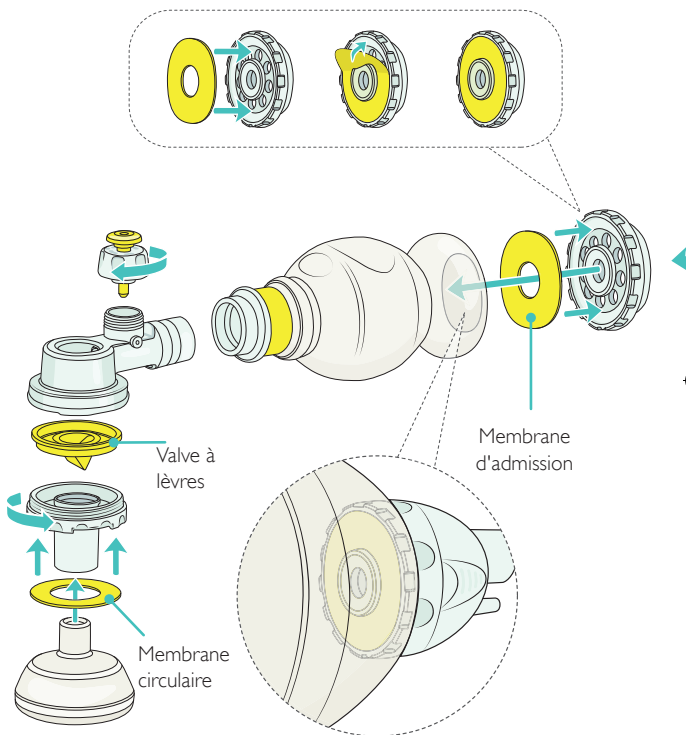

Modèle prématuré - Aperçu

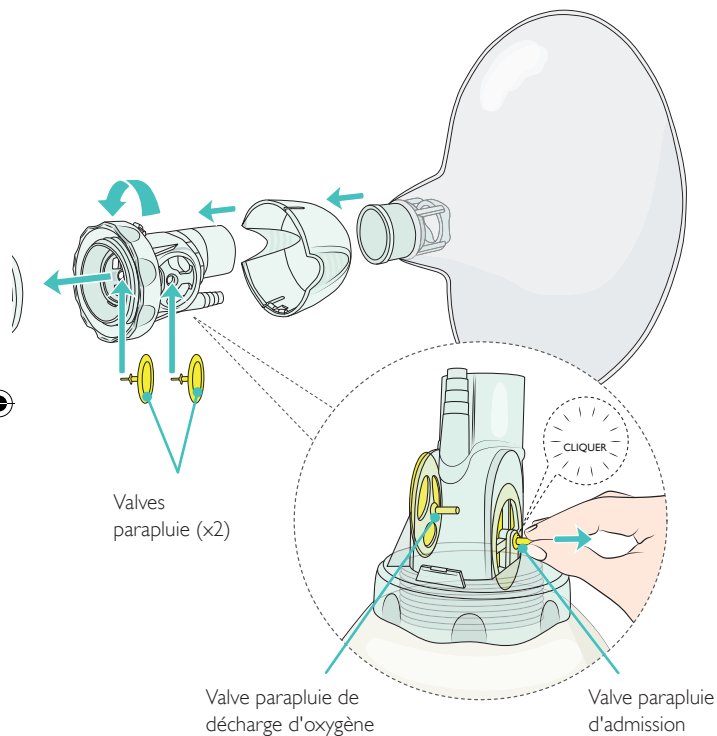

Avertissement

Un assemblage incorrect peut avoir une incidence sur les performances. Assurez-vous d'utiliser une seule valve à lèvres. Un mauvais assemblage avec deux valves à lèvres peut empêcher le patient d'expirer correctement.

Modèle prématuré - Aperçu

Accessoires

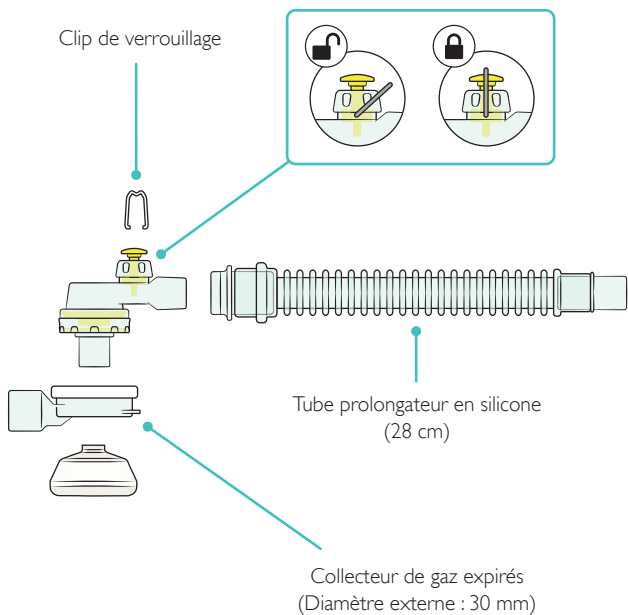

Modèle prématuré - Aperçu

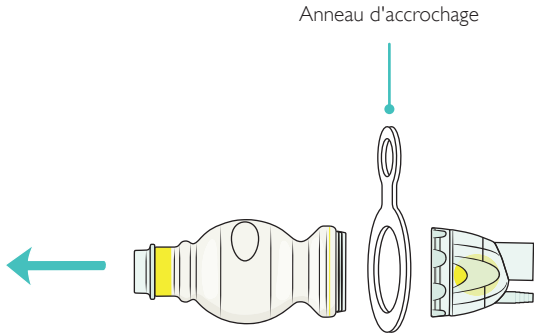

Assemblage et démontage de la valve d'admission

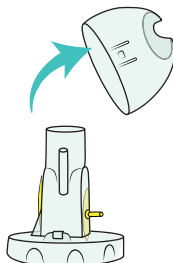
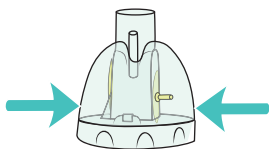
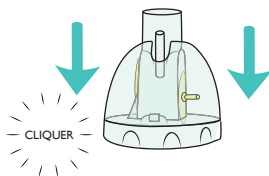
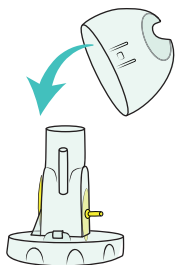

! Les capuchons de valve d'admission produits avant 2015 ne sont pas compatibles avec les ILS produits après 2015.



Capuchon pré-2015



Capuchon post-2015



Test de fonctionnement

Inspectez les valves et testez-les pour assurer le bon fonctionnement de l'insufflateur Laerdal en silicone avant de l'utiliser sur un patient.

Pour assurer un fonctionnement correct, testez le bon fonctionnement des valves après le nettoyage, la désinfection et le réassemblage.



Mise en garde

Un insufflateur Laerdal en silicone doit être mis hors service et ne pas être utilisé s'il échoue aux tests de fonctionnement. Vérifiez qu'aucune pièce n'est endommagée. Remplacez toute pièce endommagée si nécessaire et testez à nouveau.

Test de fonctionnement

Test de la valve d'admission

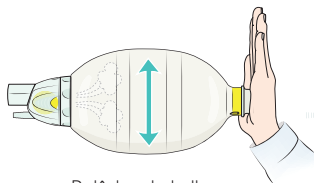
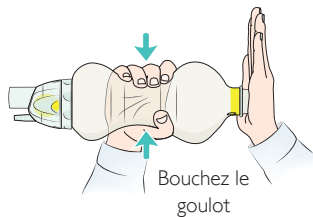
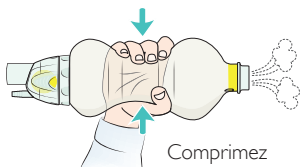

**Inspectez le ballon
(il doit se dilater)**

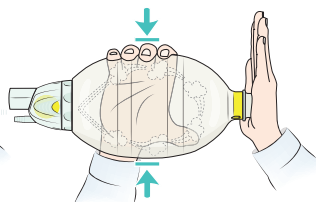

**Inspectez le ballon (l'air
ne doit pas s'échapper)**

Test de fonctionnement

Test de la valve patient

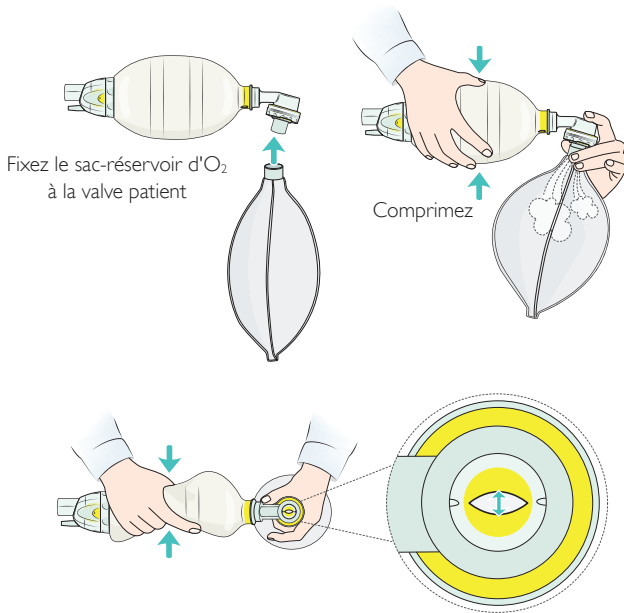

Avertissement

Assurez-vous qu'une (seule) valve à lèvres a été installée sur la valve patient.

Test de fonctionnement

Test de la membrane du disque de valve du patient

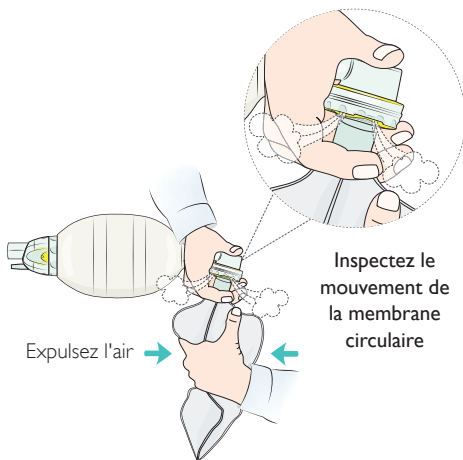
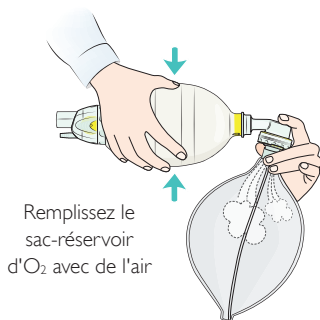

Test de fonctionnement

Test de la valve parapluie de décharge d'oxygène

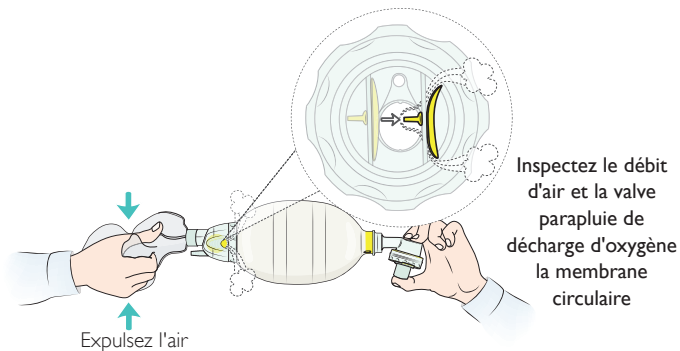
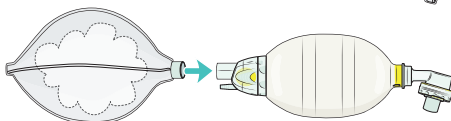
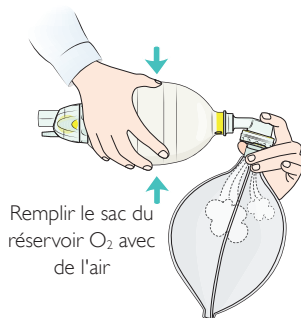
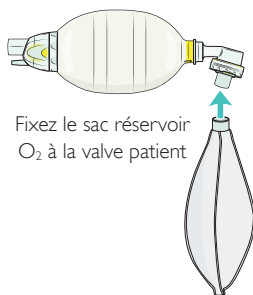

Test de fonctionnement

Test de la valve parachute d'admission

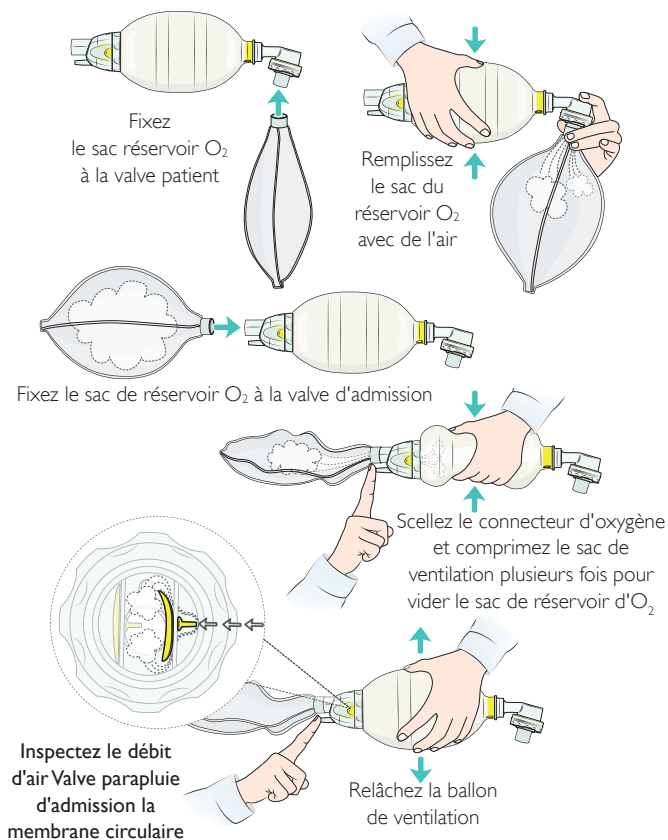

Test de fonctionnement

Test de la valve de sécurité

S'applique aux modèles prématuré et pédiatrique.



Mise en garde

Assurez-vous que la valve de sécurité fonctionne avant de l'utiliser.

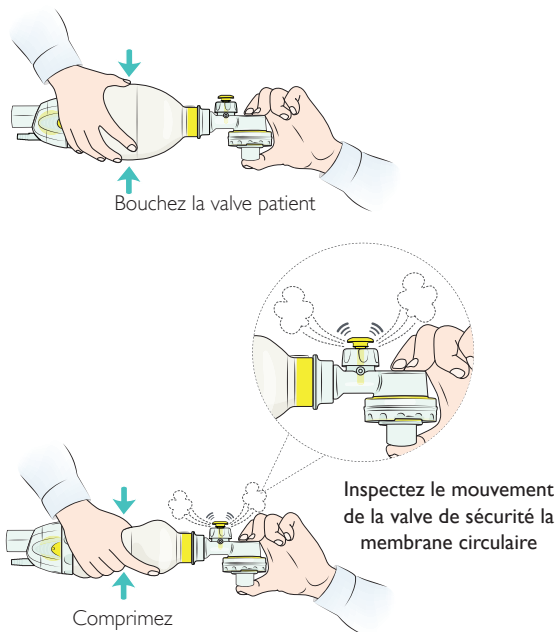



Utilisation clinique

Utilisation de l'insufflateur Laerdal en silicone avec masque facial :

1. Connectez un masque facial approprié.
2. Connectez-vous à une source externe d'O₂, le cas échéant.
3. Placez le masque sur le visage et vérifiez en l'étanchéité.
4. Comprimez le sac de ventilation conformément au protocole clinique.
5. Observez l'élévation thoracique du patient pendant la ventilation.
6. Laissez le patient expirer.
7. Arrêtez la ventilation tel que requis par le protocole clinique.

Utilisation de l'insufflateur Laerdal en silicone avec voies respiratoires avancées :

1. Connectez-vous à une source externe d'O₂, le cas échéant.
2. Connectez-vous aux voies respiratoires avancées des patients intubés.
3. Comprimez le sac de ventilation conformément au protocole clinique.
4. Observez l'élévation thoracique du patient pendant la ventilation.
5. Laissez le patient expirer.
6. Arrêtez la ventilation tel que requis par le protocole clinique.



Utilisation clinique



Avertissement

Une utilisation inappropriée de l'insufflateur peut être dangereuse.



Notes

- *Un tube à oxygène n'est pas fourni avec l'ILS. Le connecteur d'oxygène s'adapte aux tubes d'oxygène conformes à la norme ISO 13544-2. L'ajustement doit être vérifié avant l'utilisation. La source d'oxygène devrait pouvoir être ajustée pour fournir un débit approprié pour l'ILS. Consultez les tableaux aux pages 46-47 concernant la concentration d'oxygène réalisable à des débits variables pour plus d'informations.*
- *Contamination: Si la valve patient est souillée par du vomi pendant la ventilation, déconnectez l'insufflateur du patient et nettoyez les valves patient comme suit :*
 - *Tapez la valve patient avec le connecteur patient contre votre main gantée pour évacuer les contaminants, comprimez le ballon silicone pour souffler plusieurs fois fortement à travers la valve patient et ainsi expulser le contaminant.*
 - *Si le contaminant ne s'en va pas, démontez la valve patient et rincez.*

Nettoyage et désinfection



Mises en garde

- *L'insufflateur n'est pas fourni stérile. L'insufflateur et le masque doivent être nettoyés et désinfectés avant l'utilisation initiale.*
- *Il est recommandé d'utiliser le niveau de désinfection/stérilisation le plus élevé possible pour les patients qui peuvent avoir une défense immunitaire compromise, comme un bébé prématuré ou dans le cas d'éclotions d'agents pathogènes hautement transmissibles.*
- *Si l'ILS est stocké comme réserve dans une zone où les niveaux d'agents pathogènes en suspension dans l'air sont potentiellement élevés, il devrait être envisagé de stocker l'ILS dans un contenant hermétique afin d'éviter toute contamination.*

Afin de réduire le risque de contamination croisée, suivez ces instructions après chaque utilisation.

Inspection

Inspectez soigneusement toutes les pièces pour détecter des signes d'usure ou d'endommagement. Les pièces usées ou abîmées doivent être jetées et remplacées par de nouvelles pièces.

Démontage

Démontez l'ILS en pièces individuelles comme indiqué dans la section Assemblage et Démontage avant le nettoyage et la désinfection.

- Séparez le collecteur de gaz expirés (si non utilisé) en ses trois parties
- Séparez la valve patient en ses quatre parties principales
- Séparez la valve du réservoir d'admission en ses six parties
- Ne démontez pas les connecteurs du sac de ventilation ou du sac-réservoir O₂. Ne démontez pas les connecteurs du tube prolongateur, le cas échéant.

Nettoyage et désinfection

- Dévissez la valve de sécurité (modèles prématuré et pédiatrique), mais ne démontez aucun autre élément.

Lavage et rinçage

L'ILS et les masques doivent être nettoyés avant une désinfection approfondie ou une stérilisation.

L'ILS et les masques doivent être manuellement nettoyés ou nettoyés dans un laveur/désinfecteur automatique.

Nettoyage manuel

Rincez les pièces à l'eau froide.

Immergez les pièces dans de l'eau à 30 - 40 °C.
Assurez-vous que toutes les surfaces sont immergées pendant au moins 2 minutes.

Immergez toutes les pièces à 60 °C - 70 °C dans de l'eau contenant du liquide vaisselle.

Nettoyez minutieusement toutes les surfaces en utilisant une brosse si nécessaire.

Rincez tous les composants à l'eau claire à 30 - 40 °C.

Séchez minutieusement les composants. Inspectez tous les composants pour vous assurer qu'ils sont propres et secs. Si des pièces sont usées ou endommagées, jetez-les.

Lavage automatique *(s'applique à toutes les pièces, sauf aux sacs-réservoir d'O₂)*

Laveur/désinfecteur

Placez les pièces dans des paniers en fil métallique.

Cycle 1 : 90 - 95 °C durant plus de 12 secondes.

Durée totale de traitement : 52 min environ.

Cycle 2 : Utilisez un détergent alcalin non-enzymatique contenant 2 % - 5 % NaOH.



Mise en garde

N'utilisez pas d'agents de rinçage et de séchage.

Nettoyage et désinfection

Pour obtenir la désinfection/stérilisation approfondie de l'insufflateur et des masques, suivez l'une de ces méthodes.

Stérilisation/désinfection approfondie			
Méthode	Paramètres de traitement		Post-traitement
	Température / Concentration	Temps d'exposition	
Stérilisation (s'applique à toutes les pièces, à l'exception des sacs-réservoirs d'O ₂ qui ne résistent pas aux températures élevées)			
Stérilisation à la vapeur (stérilisation par pré-vide)	Autoclavez à 134 - 137 °C (273 - 279 °F)	3 min (+30 s)	Faites refroidir et sécher les pièces
Désinfection approfondie (s'applique à toutes les pièces)			
Cidex OPA (orthophtaldéhyde)	Solution à 0,55 %	60 min	Éliminez les traces de désinfectant en rinçant à l'eau chaude du robinet à 30 °C - 40 °C, pendant au moins 2 min. Séchez minutieusement les composants.
Hypochlorite de sodium	Solution à 0,5 %	20 min	

Réassemblage

Réassemblez l'ILS comme indiqué dans la section Assemblage/Démontage.



Remarque

Effectuez un test de fonctionnement après l'assemblage et avant l'utilisation par le patient.

Nettoyage et désinfection

Avertissement

Sac-réservoir d'oxygène jetable (870702)

Conçu pour un usage unique seulement. Ne pas réutiliser. La réutilisation entraînera un risque de contamination croisée. Laerdal ne sera en aucun cas responsable des conséquences en cas de réutilisation.

Mises en garde

- *Les composants de l'insufflateur doivent être nettoyés et désinfectés avant usage sur le patient suivant*
- *L'utilisation des procédures de nettoyage et de désinfection non décrites dans cette section peut avoir des effets indésirables sur le matériau et/ou les performances de l'ILS et peut ne pas être efficace pour désinfecter l'ILS.*
- *Les composants en plastique dur de l'insufflateur et le joint polyvalent sont incompatibles avec les solvants polaires tels que l'éthanol et l'alcool isopropylique.*
- *Un assemblage incorrect de l'ISL après retraitement peut affecter les performances.*
- *Les accessoires utilisés pour stocker l'ILS ne sont pas compatibles avec l'hypochlorite de sodium.*

Informations réglementaires





L'insufflateur Laerdal en silicone est conforme aux normes suivantes :

- EN 1789:2020
- ISO 10651-4:2002

Lorsqu'elle est utilisée conformément à la norme ISO 10651-4, la recommandation suivante concernant la taille du réanimateur s'applique : Adulte pour les patients de plus de 20 kg, Pédiatrique pour les patients de 20 kg à 25 kg et Prématuré pour les patients de poids inférieur à 2,5 kg).

Lorsqu'ils sont utilisés pour délivrer des volumes courants comme recommandé par les lignes directrices 2010 de l'association américaine pour la santé cardiaque (AHA), les recommandations suivantes s'appliquent : Adulte pour les patients de plus de 25 kg Pédiatrique pour les patients de 20 kg à 25 kg et Prématuré pour les patients de poids inférieur à 2,5 kg).

Informations réglementaires

Glossaire des symboles	
	Dispositif médical
	Ce dispositif médical est conforme aux exigences générales en matière de performance et de sécurité du règlement (UE) 2017/745 relatif aux dispositifs médicaux.
	Mise en garde : La loi fédérale limite la vente de ce dispositif. Il ne peut être vendu que par un médecin ou sur prescription de ce dernier (États-Unis).
	Ce dispositif n'est pas fabriqué à partir de latex de caoutchouc naturel
	Symbole indiquant l'usage unique

Caractéristiques techniques

Conditions	
Conditions de fonctionnement	Température: -18 °C à 60 °C Humidité: 15 % à 95 % HR
Conditions de stockage	Température: -40 °C à 70 °C Humidité: 15 % à 95 % HR
Paramètres de durée de vie	
Durée limite d'entreposage	5 ans
Durée de vie prévue	100 cycles de retraitement
Résistance	
Résistance expiratoire	Approximativement 2,6 cm H ₂ O Mesurée avec un débit d'air de 50 LPM
Résistance inspiratoire	Avec Réservoir d'O ₂ : env. 4,2 cm d'eau H ₂ O Sans Réservoir d'O ₂ : env. 3,1 cm d'eau Mesurée avec un débit d'air de 50 LPM
Volume de ventilation accessible	
Adulte	Environ 800 ml
Pédiatrique	Environ 320 ml
Prématuré	Environ 150 ml
Conditions de test	Compliance 0,02 l/cm H ₂ O, Résistance 20 cm H ₂ O/L/s
Pas de fuite	Valve de sécurité contournée
Volume inutilisable de Valve patient	Environ 7 ml pour tous les modèles

Caractéristiques techniques

Composants du moniteur

Insufflateur		Accessoires	
Pièces détachées	Matériaux	Pièces détachées	Matériaux
Masque	PSU, Silicone	Expiration Déflecteur	PSU, Silicone
Valve patient avec valve de sécurité	PSU, Silicone (PPSU, Acier)	Silicone Tube prolongateur	PSU, Silicone, Viton
Ballon de ventilation	PSU, Silicone, Viton	Anneau d'accrochage	Silicone
Valve d'admission	PSU, Silicone	Support mural	POM
Réservoir d'oxygène	PC, PTFE, PVC	Fixation murale	ABS
		Valise	ABS, PA, PP, Steel
		Bocal Réservoir d'oxygène	PVC, PC

Caractéristiques techniques

Modèle adulte

Volume du ballon de ventilation : 1600 mL.

Volume du sac-réservoir d'oxygène : 2600 mL

Poids : Environ 370g

Dimensions : Environ 370 mm x 132 mm x 132 mm

Dimensions de la valise : L 291/326 mm x L 362 mm x H 136 mm

Dimensions du boîtier compact : L 163/189 mm x L 237 mm x H 150 mm

Concentrations d'O₂ délivrées sous diverses conditions de test

Débit d'O ₂ (LPM)	Volume courant (ml) x fréquence des cycles du ballon par minute Concentrations d'O ₂ (%) en utilisant un réservoir d'O ₂ (sans réservoir d'O ₂)					
	400 x 12	400 x 24	600 x 12	600 x 24	1000 x 12	1000 x 24
3	74 (38)	51 (39)	58 (34)	40 (34)	44 (33)	33 (30)
8	100 (44)	100 (44)	100 (40)	68 (40)	78 (38)	51 (34)
15	100 (51)	100 (50)	100 (47)	100 (47)	100 (42)	75 (36)

Modèle pédiatrique

Ballon de ventilation : 500 ml.

Volume du sac-réservoir d'oxygène : 600 ml

Poids : Environ 230g

Dimensions : Environ 300 mm x 88 mm x 93 mm

Dimensions de la valise : L 291/326 mm x L 362 mm x H 110 mm

Dimensions du boîtier compact : L 163/189 mm x L 237 mm x H 150 mm

Caractéristiques techniques

Concentrations d'O₂ délivrées sous diverses conditions de test

Débit d'O ₂ (LPM)	Volume courant (ml) x fréquence des cycles du ballon par minute Concentrations d'O ₂ (%) en utilisant un réservoir d'O ₂ (sans réservoir d'O ₂)					
	20 x 40	20 x 60	150 x 20	150 x 30	300 x 12	300 x 24
3	100 (97)	100 (97)	98 (56)	78 (57)	85 (48)	56 (46)
8	100 (100)	100 (100)	100 (70)	100 (70)	100 (58)	100 (57)
15	100 (100)	100 (100)	100 (82)	100 (83)	100 (71)	100 (70)

Modèle prématuré

Ballon de ventilation : 240 mL

Volume du sac-réservoir d'O₂ : 600 ml

Poids : Environ 200g

Dimensions : Environ 280 mm x 72 mm x 85 mm

Dimensions de la valise : L 291/326 mm x L 362 mm x H 110 mm

Dimensions du boîtier compact : L 163/189 mm x L 237 mm x H 150 mm

Concentrations d'O₂ délivrées sous diverses conditions de test

Débit d'O ₂ (LPM)	Volume courant (ml) x fréquence des cycles du ballon par minute Concentrations d'O ₂ (%) en utilisant un réservoir d'O ₂ (sans réservoir d'O ₂)					
	20 x 40	20 x 60				
3	100 (98)	100 (97)				
8	100 (100)	100 (100)				
15	100 (100)	100 (100)				

Accessoires et pièces détachées

Accessoires

Catalogue No.	Description
511700	Support mural à pinces
521100	Support mural pour valise pédiatrique et prématurée
572000	Support mural pour valise adulte
850500	Collecteur de gaz expirés (diam. ext. 30 mm)
860300	Valise pour ILS/BAG, pédiatrique
870120	Anneau d'accrochage
870600	Valise pour ILS complète, adulte
870702	Réservoir d'O ₂ jetable
871000	Tube prolongateur en silicone

Pièces détachées

Catalogue No.	Description
510103	Capuchon pour valve d'admission ILS, lot de 3
510404	Membranes d'admission pour l'ILS, lot de 10
531901	Réservoir d'oxygène d'ILS 2,6 l
531906	Réservoir d'O ₂ 2,6 l
540103	Valve à lèvres
540105	Membranes de disque, lot de 10
551901	Réservoir d'oxygène, 0,6 l

Accessoires et pièces détachées

551906	Sac-réservoir d'oxygène 0,6 l, lot de 50
560200	Valve patient
850150	Ballon de ventilation prématuré, 240 ml
851103	Clips de verrouillage, lot de 10
851250	Valve patient avec valve de sécurité 35 cm H ₂ O
851252	Valve de sécurité 35 cm H ₂ O
851350	Valve patient avec avec valve de sécurité 35 cm H ₂ O et clip de verrouillage
860150	Ballon de ventilation enfant, 500 ml
870150	Ballon de ventilation adulte, 1 600 ml
871950	Valves parapluie, lot de 2
875400xx	Valve du réservoir d'admission

Masques - Produits principaux

Catalogue No.	Description
851500xx	Masque silicone nourrisson n°00
851600xx	Masque silicone nourrisson n°01
851700xx	Masque silicone nourrisson n°2
860220xx	Masque silicone enfant 3-4 avec joint polyvalent
860221	Masque silicone enfant 3-4 sans joint polyvalent
870220xx	Masque silicone adulte 4-5+ avec joint polyvalent

Accessoires et pièces détachées

870221	Masque silicone adulte 4-5+ sans joint polyvalent
872220	Masque silicone adulte et enfant avec joints polyvalents



Remarque

Les numéros de catalogue se terminant par xx indique les configurations de la langue locale

Masques - Pièces détachées / accessoires

Catalogue No.	Description
865200	Joint polyvalent pour masque 3-4
875200	Joint polyvalent pour masque 4-5+

Pour obtenir la dernière version des accessoires et pièces détachées disponibles, consultez le site www.laerdal.com

Garantie

Reportez-vous à la garantie mondiale de Laerdal pour en connaître les clauses. Pour plus d'informations, consultez le site www.laerdal.com.



Laerdal® est une marque déposée
de Laerdal Medical AS.

© 2022 Laerdal Medical AS. Tous droits réservés.



Fabriqué en Chine pour Laerdal Medical AS
P.O. Box 377, Tanke Svilandsgate 30,
4002 Stavanger, Norway
Tél. : (+47) 51 51 17 00

20-19886 Rév. A

www.laerdal.com



Laerdal
helping save lives